



Конный спорт Правила

Специальная
Олимпиада





СОДЕРЖАНИЕ

1.	РУКОВОДЯЩИЕ ПРАВИЛА	5
2.	ОФИЦИАЛЬНЫЕ МЕРОПРИЯТИЯ	5
2.1	Соревнования в английском стиле	5
2.2	Соревнования в западном стиле	5
3.	ПРАВИЛА СОРЕВНОВАНИЯ	6
3.1	В конном спорте атлеты не делятся по половому или возрастному признаку. Все атлеты соревнуются, исходя из своих способностей.	6
3.2	Все всадники за шесть месяцев до начала соревнований должны пройти как минимум 10 тренировочных занятий по верховой езде.	6
3.3	Заявки принимаются руководителями мероприятия не позднее последнего дня подачи заявок. После данного срока заявки не принимаются.	6
3.4	На территории, на которой проводятся соревнования, не допускаются собаки, кроме собак-поводырей или собак-помощников.	6
3.5	Перед посадкой на лошадь снаряжение и инвентарь всадника проверяются на предмет безопасности.	6
3.6	При поломке инвентаря или потере обуви во время соревнований всадник имеет право продолжить состязаться, или его могут снять с площадки по запросу тренера.	6
3.7	Для помощи всадникам, которые самостоятельно ездят верхом, в экстренных ситуациях в ключевых точках соревновательной площадки должны находиться наблюдатели, назначенные организатором мероприятия. Другим посетителям находиться на соревновательной площадке запрещено без разрешения судьи(-ей), и если иное не указано в требованиях мероприятия.	6
3.8	Внешняя помощь (подсказки тренера из-за ограждения) наказывается штрафом по усмотрению судьи. Пользование электронными средствами связи между всадниками и лицами, находящимися за пределами площадки, запрещено.	6
3.9	Для атлетов с нарушениями слуха могут применяться карточки-подсказки с общепринятыми обозначениями: 1=Шаг, 2=Учебная рысь/джог, 3=Строевая рысь, 4=Галоп/лоуп, 0=Поворот назад, Общепринятый знак «Стоп»=Остановка	6
3.10	На Всемирных играх все задания судьи должны переводиться на родной язык всадника. Команды должны подаваться тренером или лицом, назначенным тренером.	6
3.11	На Всемирных играх все атлеты обязаны соревноваться на лошадях, предоставленных организационным комитетом.	6
3.12	На соревнованиях, где всадники не используют собственных лошадей, им должно быть предоставлено достаточно времени, чтобы определить, подходит ли им та или иная лошадь.	6
3.13	На соревнованиях, где всадники используют собственных лошадей, организатор мероприятия может потребовать у всадника наличие подтверждения у лошади отрицательного результата на тест Коггинса.	6
3.14	На протяжении всего соревнования всадник должен использовать одну и ту же лошадь на всех мероприятиях.	6
3.15	На одной лошади разрешается соревноваться только двум всадникам. В таком случае только один из них может быть уровня А.	6
3.16	В рамках Специальной Олимпиады по конному спорту не разрешается ни при каких обстоятельствах давать лошадям седативные средства.	6
3.17	Замена лошади разрешена только из соображений безопасности, или если лошадь больна или нездорова.	6
3.18	Для определения того, пригодна ли лошадь для присвоения медалей и наград в том или ином классе соревнований, судьи могут прибегнуть к консультации официального ветеринара, мнение которого будет окончательным. В противном случае окончательное решение о пригодности лошади к выступлениям принимается судьей(-ями) совместно с лицом, ответственным за лошадей.	6
3.19	Нездоровье не является поводом для наложения штрафа на атлета, если оно не достаточно тяжелое, чтобы помешать выполнять требуемые задания. В таком случае штрафные очки начисляются по усмотрению судьи.	6
3.20	В случае жалоб или претензий организатор мероприятия проводятся консультации с судьей(-ями), стюардом соревнований и/или с Комитетом по правилам конного спорта. Их решение является окончательным.	6
4.	ОДЕЖДА	6
4.1	Одежда должна быть качественной и аккуратной.	6
4.2	Обувь	6
4.3	Шлемы: все всадники должны носить защитные шлемы, одобренные SEI-ASTM или Британским конным обществом (BHS). Шлемы должны иметь подбородник, который должен быть пристегнут на протяжении всего времени нахождения всадника рядом с лошадьми.	7
4.4	Номер: у участников соревнований на спине должен быть четко виден присвоенный им номер во всех случаях, когда они принимают участие в соревнованиях, тренируются и находятся в зоне проведения соревнований (на площадке).	7
4.5	Во время тренировки атлеты должны носить шлем, обувь и длинные брюки, также им разрешается носить рубашки с коротким рукавом без редингота.	7
4.6	Для получения информации по надлежащей одежде или различным стилям снаряжения см. разделы по английскому и западному стилю.	7
5.	СНАРЯЖЕНИЕ	7
5.1	Седла должны быть подогнаны под лошадь. Предоставление соответствующего инвентаря должно согласовываться руководителями соревнования совместно с владельцем лошади.	7
5.2	Атлет может пользоваться собственным седлом, только если оно подходит лошади, на которой он/она ездит. Если атлет планирует использовать собственное седло, он/она должен(-на) указать это в личной карточке.	7



5.3	Адаптированные и личные седла должны быть одобрены организатором мероприятия и владельцем лошади до начала соревнований.	7
5.4	Уздечки должны соответствовать классу соревнований и требованиям правил. На международных, национальных и региональных соревнованиях удила у всех лошадей необходимо вынимать и осматривать перед началом состязаний.	7
5.5	Недоуздки требуются для всех атлетов, нуждающихся в поддержке. Чомбур в таком случае должен крепиться не к уздечке, а к недоуздке. При этом недоуздок можно надевать поверх или под уздечкой, главное, чтобы он не мешал всаднику пользоваться удилами или поводьями.	7
5.6	Всадники могут пользоваться адаптированным инвентарем без наложения штрафа. (Примечание: всадники ни в коем случае не должны быть пристегнуты к лошади или седлу.) Адаптированный инвентарь должен быть указан в карте атлета. ...	7
5.7	Запрещается следующее снаряжение и инвентарь (в зоне разминки и во время соревнований):	7
5.8	Для получения информации по снаряжению для различных стилей езды см. разделы по английскому и западному стилю.	7
6.	СУДЕЙСТВО	7
6.1	Во всех классах соревнований в равной степени оцениваются (где это применимо):	7
6.2	Результаты, показанные лошадей, не должны оцениваться выше, чем методы их достижения.	8
6.3	Несанкционированная помощь со стороны коноводов и сопровождающих наказывается штрафом.	8
6.4	Для получения информации по судейству конкретных мероприятий см. разделы по английскому и западному стилям соревнований.	8
7.	ОРГАНИЗАЦИЯ СОРЕВНОВАНИЯ	8
7.1	Требования к месту проведения соревнования и оборудованию. Общие требования ко всем мероприятиям	8
7.2	Приглашения и заявки	8
7.3	Совещание главных тренеров	8
7.4	Выбор лошадей	8
7.5	Тренировки	9
8.	КВАЛИФИКАЦИЯ	Error! Bookmark not defined.
8.1	Все всадники соревнуются, исходя из своих способностей. В конном спорте атлеты не делятся по половому или возрастному признаку. Согласно правилам Специальной Олимпиады в одном отделении должно быть 3–8 всадников.	9
8.2	Определения:	9
8.3	Отделения:	9
9.	СОРЕВНОВАНИЯ В АНГЛИЙСКОМ СТИЛЕ	10
10.	ВЫЕЗДКА	10
10.1	Общая информация (выездка и Приз Каприлли)	10
10.2	Объекты и оборудование	11
10.3	Судейство	11
10.4	Аллюры	13
10.5	Посадка всадника и средства управления	14
10.6	Выполнение заданий в выездке	14
10.7	Тесты по выездке	15
11.	ПРИЗ КАПРИЛЛИ	22
11.1	Общая информация (см. раздел о выездке)	22
11.2	Объекты и оборудование	22
11.3	Судейство	22
11.4	Тесты «Приз Каприлли»	23
12.	КОНКУР	25
12.1	Общая информация: конкур – это демонстрация физических навыков езды с преодолением различных препятствий. Езда оценивается за один пройденный гит без учета времени. Всадника оценивают по навыку правильного подхода к препятствию и положению над препятствием.	25
12.2	Уровни сложности соревнования	25
12.3	Правила соревнования	25
12.4	Объекты и оборудование	25
12.5	Судейство – Преодоление каждого барьера/наземной жерди оценивается по 10-балльной шкале. При оценивании акцент делается не на качествах лошади, а на положении всадника над препятствием и эффективности использования им средств управления.	25
12.6	Ошибки положения (примеры см. в судейском протоколе)	26
13.	АНГЛИЙСКАЯ ВЕРХОВАЯ ЕЗДА	28
13.1	Общая информация	28
13.2	Порядок проведения и ожидания от атлетов	28
13.3	Задания по английской верховой езде – Судья может выбрать любое из предложенных ниже заданий:	28
14.	РАБОЧАЯ ТРОПА В АНГЛИЙСКОМ СТИЛЕ	33
14.1	Общая информация	33
14.2	Судейство	33
14.3	Элементы Рабочая тропа в английском стиле	34
15.	СОРЕВНОВАНИЯ В ЗАПАДНОМ СТИЛЕ	37
15.1	Ковбойская верховая езда	37
15.2	Западная верховая езда	38
16.	РАБОЧАЯ ТРОПА В ЗАПАДНОМ СТИЛЕ	43
16.1	Общая информация	43



16.2	Судейство.....	43
16.3	Элементы Рабочая тропаа в западном стиле	44
17.	СОРЕВНОВАНИЯ В АНГЛИЙСКОМ И ЗАПАДНОМ СТИЛЕ: Раздел В: Выводка лошадей.....	51
17.1	Общая информация.....	51
17.2	Порядок проведения.....	52
17.3	Судейство.....	52
17.4	Ошибки	53
18.	СОРЕВНОВАНИЯ В АНГЛИЙСКОМ И ЗАПАДНОМ СТИЛЕ: ДЖИМХАНА.....	53
18.1	Общая информация.....	53
18.2	Огибание шестов.....	57
18.3	Гонки вокруг бочек (только для соревнований в западной стиле).....	58
18.4	Гонки-восьмерки (только для соревнований в западной стиле)	59
18.5	Командные эстафеты	60
19.	ГРУППОВЫЕ СОРЕВНОВАНИЯ: командные выступления для 2-х и 4-х всадников.....	61
19.1	Общая информация.....	61
19.2	Судейство: максимально возможное количество баллов – 200	61
19.3	СОСТАВ КОМАНДЫ	61
19.4	Тема выступления может быть подчеркнута соответствующей музыкой или костюмами:	61
20.	ГРУППОВЫЕ СОРЕВНОВАНИЯ: командные эстафеты юнифайд-спорта	62
20.1	Команды в эстафетах юнифайд-спорта могут состоять из 2 или 4 всадников.	62
20.2	Во время соревнований в команде всегда должен быть 1 атлет и 1 атлет-партнер (2 атлета и 2 атлета-партнера в команде из 4 человек). При несоблюдении данного правила команде засчитывают техническое поражение.....	62
20.3	Допускаются отделения всадников, выступающих на шагу и рыси.	62
20.4	См. правила командных эстафет на соревнованиях по джимхане.	62
21.	ГРУППОВЫЕ СОРЕВНОВАНИЯ: командные выступления юнифайд-спорта.....	62
21.1	Команды в командных выступлениях юнифайд-спорта могут состоять из 2 или 4 всадников.	62
21.2	Во время соревнований в команде всегда должен быть 1 атлет и 1 атлет-партнер (2 атлета и 2 атлета-партнера в команде из 4 человек). При несоблюдении данного правила команде засчитывают техническое поражение.....	62
21.3	См. правила командных выступлений выше.	62
22.	Приложения	63



1. РУКОВОДЯЩИЕ ПРАВИЛА

Официальные правила Специальной Олимпиады по конному спорту регулируют все соревнования, которые проводятся в рамках Специальной Олимпиады. Являясь международной спортивной программой, Специальная Олимпиада составила настоящие правила на основании правил Международной федерации конного спорта (ФЕИ), размещенных по адресу: <http://www.fei.org>. Правила ФЕИ или Национального регулирующего органа (NGB) используются для всех случаев, если они не противоречат Официальным правилам Специальной Олимпиады по конному спорту или статье I. В этих случаях применяются Официальные правила Специальной Олимпиады по конному спорту.

2. ОФИЦИАЛЬНЫЕ МЕРОПРИЯТИЯ

Для атлетов разных уровней возможностей проводится множество соревновательных мероприятий. Программы могут определять перечень предлагаемых мероприятий и, если необходимо, руководства по проведению таких мероприятий. Тренеры несут ответственность за тренировки и выбор мероприятий, подходящих уровню навыков и интересам атлетов.

Ниже приведен перечень официальных мероприятий Специальной Олимпиады.

- 2.1 Соревнования в английском стиле
 - 2.1.1 Выездка
 - 2.1.2 Приз Каприлли
 - 2.1.3 Конкур
 - 2.1.4 Английская верховая езда (требуется в качестве предварительного теста)
 - 2.1.5 Рабочая тропа
 - 2.1.6 Соревнования по выводке лошадей недоуздом/уздечкой
 - 2.1.7 Соревнования по джимхане
 - 2.1.7.1 Огибание шестов
 - 2.1.7.2 Командные эстафеты
 - 2.1.7.3 Базовые элементы верховой езды — Соревнования по джимхане для всадников категории CS и BS
 - 2.1.8 Командные выступления для 2-х и 4-х всадников
 - 2.1.9 Командные эстафеты юнифайд-спорта
 - 2.1.10 Командные выступления юнифайд-спорта
- 2.2 Соревнования в западном стиле
 - 2.2.1 Ковбойская верховая езда (требуется в качестве предварительного теста)
 - 2.2.2 Западная верховая езда
 - 2.2.3 Соревнования по выводке лошадей недоуздом/уздечкой
 - 2.2.4 Соревнования по джимхане
 - 2.2.4.1 Огибание шестов
 - 2.2.4.2 Скачки вокруг бочек
 - 2.2.4.3 Гонки-восьмерки вокруг стоек
 - 2.2.4.4 Командные эстафеты
 - 2.2.4.5 Базовые элементы верховой езды — Соревнования по джимхане для всадников категории CS и BS
 - 2.2.5 Командные выступления для 2-х и 4-х всадников
 - 2.2.6 Командные эстафеты юнифайд-спорта
 - 2.2.7 Командные выступления юнифайд-спорта



3. ПРАВИЛА СОРЕВНОВАНИЯ

- 3.1 В конном спорте атлеты не делятся по половому или возрастному признаку. Все атлеты соревнуются, исходя из своих способностей.
- 3.2 Все всадники за шесть месяцев до начала соревнований должны пройти как минимум 10 тренировочных занятий по верховой езде.
- 3.3 Заявки принимаются руководителями мероприятия не позднее последнего дня подачи заявок. После данного срока заявки не принимаются.
- 3.4 На территории, на которой проводятся соревнования, не допускаются собаки, кроме собак-поводырей или собак-помощников.
- 3.5 Перед посадкой на лошадь снаряжение и инвентарь всадника проверяются на предмет безопасности.
- 3.6 При поломке инвентаря или потере обуви во время соревнований всадник имеет право продолжить состязаться, или его могут снять с площадки по запросу тренера.
- 3.7 Для помощи всадникам, которые самостоятельно ездят верхом, в экстренных ситуациях в ключевых точках соревновательной площадки должны находиться наблюдатели, назначенные организатором мероприятия. Другим посетителям находиться на соревновательной площадке запрещено без разрешения судьи(-ей), и если иное не указано в требованиях мероприятия.
- 3.8 Внешняя помощь (подсказки тренера из-за ограждения) наказывается штрафом по усмотрению судьи. Пользование электронными средствами связи между всадниками и лицами, находящимися за пределами площадки, запрещено.
- 3.9 Для атлетов с нарушениями слуха могут применяться карточки-подсказки с общепринятыми обозначениями:
1=Шаг, 2=Учебная рысь/джог, 3=Стрелевая рысь, 4=Галоп/лоуп, 0=Поворот назад, Общепринятый знак «Стоп»=Остановка
- 3.10 На Всемирных играх все задания судьи должны переводиться на родной язык всадника. Команды должны подаваться тренером или лицом, назначенным тренером.
- 3.11 На Всемирных играх все атлеты обязаны соревноваться на лошадях, предоставленных организационным комитетом.
- 3.12 На соревнованиях, где всадники не используют собственных лошадей, им должно быть предоставлено достаточно времени, чтобы определить, подходит ли им та или иная лошадь.
- 3.13 На соревнованиях, где всадники используют собственных лошадей, организатор мероприятия может потребовать у всадника наличие подтверждения у лошади отрицательного результата на тест Коггинса.
- 3.14 На протяжении всего соревнования всадник должен использовать одну и ту же лошадь на всех мероприятиях.
- 3.15 На одной лошади разрешается соревноваться только двум всадникам. В таком случае только один из них может быть уровня А.
- 3.16 В рамках Специальной Олимпиады по конному спорту не разрешается ни при каких обстоятельствах давать лошадям седативные средства.
- 3.17 Замена лошади разрешена только из соображений безопасности, или если лошадь больна или небезопасна для всадника.
- 3.18 Для определения того, пригодна ли лошадь для присвоения медалей и наград в том или ином классе соревнований, судьи могут прибегнуть к консультации официального ветеринара, мнение которого будет окончательным. В противном случае окончательное решение о пригодности лошади к выступлениям принимается судьей(-ями) совместно с лицом, ответственным за лошадей.
- 3.19 Нездоровье не является поводом для наложения штрафа на атлета, если оно недостаточно тяжелое, чтобы помешать выполнять требуемые упражнения. В таком случае штрафные очки начисляются по усмотрению судьи.
- 3.20 В случае жалоб или претензий организатором мероприятия проводятся консультации с судьей(-ями), стюардом соревнований и/или с Комитетом по правилам конного спорта. Их решение является окончательным.

4. ОДЕЖДА

- 4.1 Одежда должна быть качественной и аккуратной.
- 4.2 Обувь
 - 4.2.1 Все всадники должны носить сапоги с каблуками.



- 4.2.2 Всадники, у которых имеются противопоказания к ношению сапог с каблуками, должны приложить к своей Карточке Атлета соответствующую справку врача. Использование безопасных стремян в таком случае является обязательным.
- 4.2.3 При английском стиле снаряжения всадники должны использовать стремяна Пикока, S-образные стремяна или девонширские башмаки, если не могут носить надлежащую обувь.
- 4.3 Шлемы: все всадники должны носить защитные шлемы, одобренные SEI-ASTM или Британским конным обществом (BHS). Шлемы должны иметь подбородник, который должен быть застегнут на протяжении всего времени нахождения всадника рядом с лошадьми.
- 4.4 Номер: у участников соревнований на спине должен быть четко виден присвоенный им номер во всех случаях, когда они принимают участие в соревнованиях, тренируются и находятся в зоне проведения соревнований (на площадке).
- 4.5 Во время тренировки атлеты должны носить надлежащие шлем, обувь и длинные брюки, также им разрешается носить рубашки с коротким рукавом без редингота.
- 4.6 Для получения информации по надлежащей одежде или различным стилям снаряжения см. разделы по английскому и западному стилю.

5. СНАРЯЖЕНИЕ

- 5.1 Седла должны быть подогнаны под лошадь. Предоставление соответствующего инвентаря должно согласовываться руководителями соревнования совместно с владельцем лошади.
- 5.2 Атлет может пользоваться собственным седлом, только если оно подходит лошади, на которой он/она ездит. Если атлет планирует использовать собственное седло, он/она должен(-на) указать это в Карточке атлета.
- 5.3 Адаптированные и личные седла должны быть одобрены организатором мероприятия и владельцем лошади до начала соревнований.
- 5.4 Уздечки должны соответствовать классу соревнований и требованиям правил. На международных, национальных и региональных соревнованиях удила у всех лошадей необходимо вынимать и осматривать перед началом состязаний.
- 5.5 Недоуздки требуются для всех атлетов, нуждающихся в поддержке. Чомбур в таком случае должен крепиться не к уздечке, а к недоуздке. При этом недоуздок можно надевать поверх или под уздечкой, главное, чтобы он не мешал всаднику пользоваться удилами или поводьями.
- 5.6 Всадники могут пользоваться адаптированным инвентарем без наложения штрафа. (Примечание: всадники ни в коем случае не должны быть пристегнуты к лошади или седлу.) Адаптированный инвентарь должен быть указан в карточке атлета.
- 5.7 Запрещается следующее снаряжение и инвентарь (в зоне разминки и во время соревнований):
 - 5.7.1 Мартингалы, боковые и беговые поводья.
 - 5.7.2 Чехол для седла — если атлет нуждается в чехле для седла, это должно быть указано в личной карточке атлета.
 - 5.7.3 Ногавки и бинты, за исключением случаев, когда они одобрены для соответствующего класса соревнований. Ногавки разрешается использовать, если лошадь их всегда носит и на их использовании настаивает владелец.
 - 5.7.4 Наглазники
 - 5.7.5 Козырьки на нос
- 5.8 Для получения информации по снаряжению для различных стилей езды см. разделы по английскому и западному стилю.

6. СУДЕЙСТВО

- 6.1 Во всех классах соревнований в равной степени оцениваются (где это применимо):
 - 6.1.1 Равновесие всадника
 - 6.1.2 Посадка всадника
 - 6.1.3 Использование средств управления
 - 6.1.4 Способность следовать направлениям, этикету и требованиям безопасности на площадке.
 - 6.1.5 Спортивное поведение



- 6.2 Результаты, показанные лошадей, не должны оцениваться выше, чем методы их достижения.
- 6.3 Несанкционированная помощь со стороны коноводов и сопровождающих наказывается штрафом.
 - 6.3.1 Сопровождающие не имеют права давать словесные команды или оказывать физическую помощь, за исключением случаев возникновения опасных ситуаций.
 - 6.3.2 Особое внимание должно оказываться всадникам с нарушениями зрения или слуха или с тяжелыми физическими нарушениями.
 - 6.3.3 Тренерам не разрешается выполнять роль коноводов, сопровождающих или наблюдателей для своих атлетов, когда их атлеты выступают на соревнованиях.
- 6.4 Для получения информации по судейству конкретных мероприятий см. разделы по английскому и западному стилям соревнований.

7. ОРГАНИЗАЦИЯ СОРЕВНОВАНИЯ

- 7.1 Требования к месту проведения соревнования и оборудованию. Общие требования ко всем мероприятиям
 - 7.1.1 Звуковая система.
 - 7.1.2 Система портативных ограждений для контроля зрителей и обозначения запретных зон.
 - 7.1.3 Размещение зоны зрителей на безопасном расстоянии от въезда/выезда с манежа/площадки.
 - 7.1.4 Во время соревнований площадки для проведения разминки должны находиться на достаточном расстоянии от соревновательной площадки, чтобы не мешать выступающим атлетам.
 - 7.1.5 Прочные пандусы или ступени для посадки всадников на лошадь.
 - 7.1.6 Манежи с крепкими ограждениями и воротами, хорошим дренажем и подходящим ровным покрытием следующих размеров:
 - 7.1.6.1 Приз Каприлли: мин. 70 x 30 метров
 - 7.1.6.2 Конкур: мин. 60 x 30 метров
 - 7.1.6.3 Соревнования по джимхане, выездка, западная верховая езда и командные выступления: 50 x 30 метров
 - 7.1.6.4 Рабочая тропа, выводка лошадей, искусство верховой езды: 30 x 25 метров
 - 7.1.6.5 Манежи для разминки: 40 x 20 метров, или любая иная комбинация с общей длиной ограждения 35 метров и короткой стенкой не менее 20 м.
- 7.2 Приглашения и заявки
 - 7.2.1 Руководители соревнования рассылают приглашения с указанием информации о дате, времени, месте проведения соревнования, сроках подачи заявок и иной важной информации.
 - 7.2.2 Лица, заинтересованные в участии в соревновании, должны подать форму заявки и заполнить личную Карточку Атлета до окончания срока подачи заявок.
- 7.3 Совещание главных тренеров
 - 7.3.1 До начала соревнования организаторы мероприятий назначают день и время проведения Совещания главных тренеров, чтобы участники могли познакомиться с объектами соревнования.
 - 7.3.2 Организаторы мероприятий несут ответственность за предоставление участникам всей необходимой информации для обеспечения надлежащего проведения соревнования.
 - 7.3.3 Организаторы мероприятий обязаны точно и подробно ответить на все вопросы, которые могут возникнуть у участников. При необходимости руководители мероприятий могут назначить день для проведения дополнительного Совещания главных тренеров.
- 7.4 Выбор лошадей



Важной характеристикой Специальной Олимпиады является тот факт, что лошади предоставляются организаторами мероприятий. Выбор лошади является первым и одним из наиболее важных этапов соревнования. Организатор предлагает всаднику лошадь, исходя из информации, указанной в личной карточке атлета. Поэтому чрезвычайно важно внимательно и с должной осторожностью заполнить данную форму. Ответственность за заполнение формы возлагается на тренера.

7.5 Тренировки

- 7.5.1 Если всадниками собственные лошади не используются, им должно быть предоставлено достаточно времени, чтобы определить, подходит ли им та или иная лошадь.
- 7.5.2 Каждый всадник имеет право потренировать элементы соревнований, в которых он/она будет принимать участие. Поэтому руководители соревнований должны предоставить доступ к следующим объектам:
- 7.5.2.1 Тренировочная площадка
- 7.5.2.2 Манеж для выездки: для всадников, принимающих участие в соревновании по выездке и соревновании «Приз Каприлли».
- 7.5.2.3 Некоторые трудные элементы рабочей тропы: для всадников, принимающих участие в данном соревновании.
- 7.5.2.4 Элементы соревнований по джимхане
- 7.5.2.5 Конкур: на манеже для разминки всадникам, принимающих участие в конкуре, должно быть предоставлено 2 барьера
- 7.5.3 Во время тренировки тренеры должны окончательно определить, подходит ли выбранная лошадь для всадника. Замена лошади все еще возможна на данном этапе по соображениям безопасности. После выполнения предварительных тестов замена лошади возможна, только если она больна или небезопасна для всадника.

8. ДИВИЗИОНИРОВАНИЕ

- 8.1 Все всадники соревнуются, исходя из своих способностей. В конном спорте атлеты не делятся по половому или возрастному признаку. Согласно правилам Специальной Олимпиады в одном дивизионе должно быть 3–8 всадников.
- 8.2 Определения:
- 8.2.1 Поддержка (S): всадник нуждается в поддержке одного или двух сопровождающих и/или коновода. Любая помощь на манеже рассматривается как «поддержка».
- 8.2.2 Самостоятельный (I): всадники, которым запрещается оказывать помощь во время соревнования.
- 8.3 Уровни:
- 8.3.1 Уровень А: езда шагом, рысью/джогом, галопом/лоупом. Элементы выполняются исключительно самостоятельно. Ожидается, что всадник принимает участие в соревнованиях в соответствии с правилами Национального регулирующего органа (NGB) без каких-либо изменений. Всадник способен выполнять любые требования данного класса соревнований.
- 8.3.2 Уровень В: езда шагом, рысью/джогом
- 8.3.2.1 ВI: элементы выполняются самостоятельно. Всадник способен выполнять любые требования данного класса соревнований.
- 8.3.2.2 ВS: требуется поддержка. Всадник способен физически выполнять любые требования данного класса соревнований.
- 8.3.3 Уровень С: всадникам разрешается ехать исключительно шагом.
- 8.3.3.1 СI: элементы выполняются самостоятельно.
- 8.3.3.2 СS: требуется поддержка.
- 8.3.4 Уровни всадников

Соревнование	Английский/западный стиль	CS	CI	BS	BI	A
Выездка	Английский	Да	Да	Да	Да	Да
Приз Каприлли	Английский	Нет	Нет	Нет	Нет	Да
Конкур	Английский	Нет	Да	Нет	Да	Да
Английская верховая езда	Английский	Да	Да	Да	Да	Да
Рабочая тропы в английском стиле	Английский	Да	да	Да	Да	Да
Ковбойская верховая езда	Западный	Да	Да	Да	Да	Да
Рабочая тропы в западном стиле	Западный	Да	Да	Да	Да	Да
Джимхана — Огибание шестов	Оба	Нет	Да	Нет	Да	Да



Джимхана — Скачки вокруг бочек	Западный	Нет	Нет	Нет	Да	Да
Джимхана — Гонки-восьмерки	Западный	Нет	Нет	Нет	Да	Да
Джимхана — Базовые элементы верховой езды	Оба	Да	Нет	Да	Нет	Нет
Джимхана — Командные эстафеты	Оба	Да	Да	Да	Да	Да
Соревнования по выводке лошадей недоуздом/уздечкой	Оба	Нет	Да	Нет	Да	Да
Командные выступления	Оба	Да	Да	Да	Да	Да
Командные эстафеты юнифайд-спорта	Оба	Да	Да	Да	Да	Да
Командные выступления юнифайд-спорта	Оба	Да	Да	Да	Да	Да

8.3.4.1 Первый этап дивизионирования:

8.3.4.1.1 Всадникам присваивается тот или иной уровень (CS, CI, BS, BI, A) в соответствии с их способностями безопасно выполнять требуемые элементы в ходе соревнования. Уровень способностей указывается в личной Карточке Атлета, которая заполняется и подается тренером Специальной Олимпиады вместе с формой заявки атлета до начала соревнования.

8.3.4.1.2 В Карточке атлета должна быть указана информация о противопоказаниях к ношению сапог с каблуками с подтверждением справкой врача.

8.3.4.1.3 Для организаторов соревнования: данная информация должна быть указана в судейских протоколах и на номерах на спинах всадников. Всадники имеют право принимать участие в любых или во всех соревнованиях согласно своему уровню, но не могут соревноваться с участниками других уровней.

8.3.4.2 Второй этап — предварительный тест:

- i. Данный этап обязателен для всех всадников.
- ii. Для разделения всадников по соответствующим уровням способностей используется тест по английской верховой езде или ковбойской верховой езде.
- iii. После выбора лошадей и тренировок все всадники принимают участие в предварительном тесте по верховой езде.
- iv. Все тесты проводятся в соответствии с уровнями отделения, указанными в Карточке Атлета.
- v. Все задания предварительного теста должны быть объявлены до начала соревнования. (В ходе Совещания главных тренеров, должны быть указаны в руководстве для тренеров и т.д.) Тесты заранее не составляются. Судьи просят всадников выполнить задание и продемонстрировать то, что указано в схеме разметки.
- vi. Роль судей на данном этапе очень важна! Именно на основании их решения участников соревнования разделяют по соответствующим отделениям, чтобы они могли соревноваться со всадниками схожих способностей. Очень важно, чтобы судьи правильно оценили способности всадников и смогли различить неудовлетворительные, средние и очень хорошие выступления атлетов.

9. СОРЕВНОВАНИЯ В АНГЛИЙСКОМ СТИЛЕ

10. ВЫЕЗДКА

Соревнование	CS	CI	BS	BI	A
Выездка	Да	Да	Да	Да	Да

10.1 Общая информация (выездка и Приз Каприлли)



- 10.1.1 Целью выездки является оценка гармоничного развития физических данных и способностей лошади. В результате взаимодействия с всадником лошадь должна быть

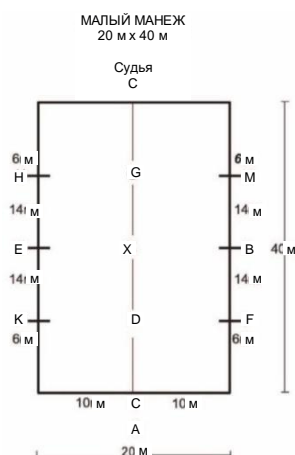

не просто спокойной, отзывчивой и гибкой, но и одновременно доверчивой, внимательной и чуткой. Лошадь должна создавать впечатление, что она самостоятельно исполняет все от нее требующиеся элементы. Доверчиво и внимательно подчиняется командам всадника.

- 10.1.2 На протяжении всего теста по выездке всадник должен удерживать лошадь «в поводу», т.е. продемонстрировать плоды длительной и непрерывной работы между лошадью и всадником. На соревнованиях, где всадники не выступают на собственных лошадях, им достаточно добиться умеренного контакта с лошадью.
- 10.2 Объекты и оборудование
- 10.2.1 Манеж должен быть максимально ровным, с площадью внутренней огороженной части манежа 40 метров на 20 метров.
- 10.2.2 Само ограждение должно быть выполнено в виде невысокой загородки высотой около 0,30 метра (12 дюймов). Часть загородки у буквы А должна легко извлекаться, чтобы дать возможность участникам заехать и выехать с манежа. Буква А должна размещаться на расстоянии не менее 5 метров от манежа.
- 10.2.3 Буквы должны быть размещены за пределами манежа на расстоянии примерно 0,50 метра от загородки. Все буквы должны быть четко видны и быть достаточно большими, чтобы разглядеть их на расстоянии.
- 10.2.4 Чтобы судья мог точно определить точку маршрута напротив каждой буквы, напротив загородки должен быть установлен красный столб, или должна быть сделана соответствующая пометка красной краской на загородке.
- 10.2.5 Центральная линия и три точки D, X и G на ней должны быть выделены как можно отчетливее. На манеже с травяным покрытием центральная линия должна быть подстрижена короче, чем другие участки манежа. На манеже с песчаным покрытием центральная линия должна быть укатана или размечена граблями.
- 10.2.6 Манеж разрешается украшать цветами и зеленью, если украшения не будут отвлекать лошадей во время состязаний.
- 10.2.7 Размещение судей
- 10.2.7.1 Идеально иметь двух судей: один — у буквы С, другой — у буквы В или Е.
- 10.2.7.2 Если имеется только один судья, ему/ей следует располагаться в 5 метрах от конца манежа у буквы С.
- 10.2.7.3 Для каждого судьи должна быть выделена отдельная будка. Для хорошего обзора манежа будка должна быть приподнята над землей не менее чем на 0,50 метра.
- 10.2.8 Схема малого манежа
- 10.3 Судейство



- 10.3.1 Оценка за каждый элемент движения в выездке должна в первую очередь отражать, достаточно (5 баллов и выше) или недостаточно (4 балла и ниже) хорошо был выполнен элемент.
- 10.3.2 Точность (умеренная) выполнения элемента учитывается только в том случае, если неточность облегчает выполнение элемента.
- 10.3.3 Если элемент движения должен выполняться в определенной точке манежа, его следует выполнять в момент, когда корпус всадника находится на уровне с соответствующей точкой.
- 10.3.4 Однократное допущение ошибки может рассматриваться судьей как незначительное нарушение. При этом неоднократное допущение ошибки наказывается более суровым штрафом.
- 10.3.5 В случае падения лошади и/или всадника атлет не исключается с соревнования. Он/она наказывается штрафом с учетом влияния падения на выполнение элемента с отражением данной ошибки в Оценках за общее впечатление.
- 10.3.6 Если в ходе теста лошадь покидает манеж (все четыре ноги лошади находятся за загородкой или за линией периметра манежа), всадник исключается с соревнования, при этом с разрешения судьи ему/ей могут позволить завершить тест.
- 10.3.7 Выезд из манежа после окончания выступления иным способом, чем это предписано тестом, штрафуются как ошибка.
- 10.3.8 Судья имеет право остановить выступление и/или разрешить атлету начать тест заново или с определенной точки, если при его выполнении возникли непредвиденные обстоятельства.
- 10.3.9 После сигнала вызова на старт у всадника есть 90 секунд, чтобы появиться на манеже. Несоблюдение данного требования влечет за собой снятие всадника с соревнования.
- 10.3.10 Всадников нельзя приглашать на старт раньше оговоренного времени, если не было направлено соответствующее уведомление за 1–2 часа до начала соревнования.
- 10.3.11 Все элементы и переходы от одного элемента к другому, которые подлежат оценке судьей(-ями), пронумерованы в судейских протоколах. Каждый элемент оценивается по шкале от 0 до 10. Самой низкой оценкой считается «0». Данная оценка ставится в случае, когда элемент «не выполнен», т.е. когда требуемое задание практически полностью не выполнено. Наивысшей оценкой считается «10».
- 10.3.12 Шкала оценок расшифровывается следующим образом:
- | | | | |
|----|--------------------------|---|---------------------|
| 10 | Превосходно | 5 | Удовлетворительно |
| 9 | Очень хорошо | 4 | Неудовлетворительно |
| 8 | Хорошо | 3 | Довольно плохо |
| 7 | Довольно хорошо | 2 | Плохо |
| 6 | Вполне удовлетворительно | 1 | Очень плохо |
| | | 0 | Не выполнено |
- 10.3.13 Оценки за общее впечатление, как и некоторые трудные и/или часто повторяемые элементы, могут иметь коэффициенты, т.е. могут умножаться на соответствующий коэффициент. Данные коэффициенты приведены в судейских протоколах.
- 10.3.14 Оценки за общее впечатление даются после завершения атлетом выступления и выставляются по следующим категориям:
- 10.3.14.1 Положение и посадка всадника.
 - 10.3.14.2 Навыки езды и эффективность использования средств управления.
 - 10.3.14.3 Уверенность всадника и его способность контролировать лошадь.
 - 10.3.14.4 Способность всадника направлять лошадь и точность выполнения упражнения.
- 10.3.15 После каждого выступления судья выставляет Оценки за общее впечатление и передает судейские протоколы секретарю, который выполняет подсчет баллов по следующему принципу:



- 10.3.15.1 Оценки умножаются, где это применимо, на соответствующие коэффициенты и затем суммируются.
- 10.3.15.2 Штрафные очки за ошибки при выполнении теста затем вычитаются из протокола каждого судьи.
- 10.3.15.3 Сумма баллов получается после сложения всех оценок.
- 10.3.15.4 При наличии нескольких судей складываются общие суммы.
- 10.3.15.5 При наличии нескольких судей баллы каждого судьи публикуются отдельно, помимо общей суммы баллов.
- 10.3.15.6 На всех соревнованиях победителем считается атлет, набравший наибольшее количество баллов; вторым считается атлет, показавший второй по сумме баллов результат, и т.д.
- 10.3.15.7 Если два атлета имеют равное количество общих баллов, победителем признается атлет с наибольшими оценками за общее впечатление.
- 10.3.15.8 Если оценки за общее впечатление также равны, судья имеет право пересмотреть результаты и по итогам пересмотра объявить победителя или установить ничью.
- 10.4 Аллюры
- 10.4.1 Остановка
- 10.4.1.1 При остановке шея лошади должна быть поднята, затылок должен быть вверху, а голова наклонена чуть вперед от вертикали.
- 10.4.1.2 Оставаясь «в поводу» и поддерживая легкий, едва заметный контакт с руками всадника, лошадь может слегка пожевывать удила и должна быть готова двинуться вперед при малейшем требовании всадника.
- 10.4.2 Шаг
- 10.4.2.1 **Рабочий:** Равномерный, непринужденный шаг, при котором лошадь энергично, но спокойно движется ровными, решительными шагами с четко различимыми, размеренными ударами четырех копыт. Задние ноги ступают четко в след передних. Всадник поддерживает легкий, постоянный контакт со ртом лошади.
- 10.4.2.2 **Средний:** Свободный, равномерный, непринужденный шаг средней величины с ровными, решительными шагами. Задние ноги касаются земли впереди отпечатков копыт передних ног. Всадник поддерживает легкий, постоянный контакт со ртом лошади.
- 10.4.2.3 **Свободный:** Расслабленный шаг, при котором лошади разрешается свободно опустить и вытянуть голову и шею.
- 10.4.3 Рысь: выделяют следующие виды рыси:
- 10.4.3.1 **Рабочая:** Это аллюр, при котором лошадь соблюдает должное равновесие и, оставаясь «в поводу», движется вперед ровными, эластичными шагами при хорошей активности скакательных суставов. Выражение «хорошая активность скакательных суставов» не означает, что обязательным качеством рабочей рыси является сбор. Оно лишь подчеркивает важность импульса, исходящего от задних конечностей.
- 10.4.3.2 **Средняя:** Лошадь передвигается вперед в более «округленной» манере, свободными, умеренно широкими шагами с очевидным импульсом от задних конечностей. Всадник, ведя лошадь «в поводу», позволяет ей нести го-лову несколько впереди от вертикали со слегка опущенной и одновременно вытянутой шеей. Шаги должны быть максимально рав-номерными, а само движение — уравновешенным и непринужденным.
- 10.4.4 Галоп: выделяют следующие виды галопа:
- 10.4.4.1 **Рабочий:** Это аллюр, при котором лошадь соблюдает должное равновесие и, оставаясь «в поводу», движется вперед равномерными, легкими темпами, с хорошей каденцией и энергичными толчками от задних конечностей. Это подчеркивает важность импульса, исходящего от задних конечностей.



- 10.4.4.2 **Средний:** Лошадь движется вперед свободными, уравновешенными и умеренно широкими темпами с явным импульсом от задних конечностей. Всадник, ведя лошадь «в поводу», позволяет ей нести го-лову несколько впереди от вертикали со слегка опущенной и вытянутой шеей.
- 10.5 Посадка всадника и средства управления
- 10.5.1 Все движения должны выполняться без явного усилия со стороны всадника.
- 10.5.2 Атлет должен хорошо держать равновесие, а положение ног должно быть стабильным и устойчивым.
- 10.5.3 Верхняя часть тела должна быть ненапряженной и прямой.
- 10.5.4 Кисти рук должны быть опущены, располагаться рядом, но не касаться друг друга или лошади. Большие пальцы должны быть высшей точкой кистей.
- 10.5.5 Локти и руки должны быть прижаты к корпусу, позволяя всаднику плавно и непринужденно сопровождать движения лошади и незаметно использовать средства управления.
- 10.5.6 Управлять лошадью надо обязательно двумя руками.
- 10.6 Выполнение заданий в выездке
- 10.6.1 Объявление заданий
- 10.6.1.1 Все задания в выездке и Приз Каприлли в рамках Специальной Олимпиады можно объявлять вслуж/зачитывать.
- 10.6.1.2 Если задания будут объявляться, то тренер обязан подготовить соответствующего человека для зачитывания заданий. На Всемирных играх задания могут зачитываться тренером на родном для атлета языке.
- 10.6.1.3 Задержка в объявлении заданий или ошибка в прочтении не освобождает всадника от штрафа за ошибки при выполнении теста.
- 10.6.1.4 Зачитывать написанное задание разрешается лишь один раз. Повторное объявление задания рассматривается как несанкционированная помощь.
- 10.6.1.5 Словесная помощь, за исключением случаев предотвращения опасных ситуаций, а также несанкционированная помощь со стороны лица, объявляющего задание, или любого другого лица запрещены и могут наказываться исключением атлета с соревнования.
- 10.6.2 Приветствие
- 10.6.2.1 При приветствии всадник должен взять поводья в одну руку и, опустив другую руку вдоль тела, сделать легкий поклон головой.
- 10.6.3 Голос
- 10.6.3.1 Использование голоса каким-либо образом, включая поцокивание языком (даже однократное), является серьезным нарушением и наказывается снятием 1–2 баллов в том упражнении, в котором данное нарушение произошло.
- 10.6.4 Ошибки
- 10.6.4.1 Когда атлет совершает «ошибку в прохождении маршрута» (например, выполняет неправильный поворот, пропускает элемент и т.д.), судья предупреждает атлета соответствующим сигналом колокола или свистка. При необходимости судья указывает атлету место, с которого необходимо возобновить тест, и следующий элемент для исполнения. Далее атлет самостоятельно продолжает выполнять задание.
- 10.6.4.2 В некоторых случаях, когда атлет совершает «ошибку в прохождении маршрута», звук колокола может лишь помешать выступлению атлета. В такие моменты судья самостоятельно решает, подавать сигнал колоколом или нет.
- 10.6.4.3 В Специальной Олимпиаде вне зависимости от того, прозвучал сигнал колокола или нет, «ошибка в прохождении маршрута» наказывается следующим образом:
- Первая ошибка 1 балл
 - Вторая ошибка 2 балла
 - Третья ошибка 4 балла
 - Четвертая ошибка Атлет исключается, хотя он/она может продолжить свое выступление до конца.



10.6.4.4 Когда атлет совершает «ошибку при выполнении теста» (например, не взял поводья одной рукой во время приветствия и т.д.), он/она наказывается штрафом как за «ошибку в прохождении маршрута». Это также применимо к случаю, когда всадник в конце выступления покидает манеж иным образом, чем это указано в тесте.

10.6.4.5 Если судья не заметил ошибки, то сомнения трактуются в пользу атлета.

10.6.4.6 Штрафные очки в протоколе каждого судьи вычитаются из общей суммы заработанных атлетом баллов.

10.7 Тесты по выездке

10.7.1 Все элементы в выездке рысью можно выполнять сидя или стоя по желанию участника соревнования.

10.7.2 На выполнение каждого теста дается не менее пяти минут.

10.7.3 Ниже приведены тесты по выездке, которые используются на соревнованиях Специальной Олимпиады. Данные формы могут использоваться в качестве судейских протоколов.



Национальные летние игры Специальной Олимпиады 2017 года в Новой Зеландии



Финал

Тест по выездке (шагом–рысью–галопом) №1 уровня А

Соревнование: Выездка

Отделение 1

Имя, фамилия всадника: Майк РайанВсадник №: 999Делегация: LNW.MTUКличка лошади: Недди

Шкала оценок

Ошибки в прохождении маршрута:

Первая

ошибка

10 Превосходно	9 Очень хорошо	8 Хорошо
7 Довольно хорошо	6 Вполне удовлетворительно	5 Удовлетворительно
4 Неудовлетворительно	3 Довольно плохо	2 Плохо
1 Очень плохо	0 Не выполнено	

-1	Вторая ошибка	-2
	Третья ошибка	-4
	Четвертая ошибка	Исключение

	Задание	Баллы	Коеф.	Итого	Примечания
1. А С	Въезд на рабочей рыси и прохождение по центральной линии без остановки. Езда направо	10			
2. MXF	Одна петля M–X–F	10			
3. Между F и A	Рабочий галоп с правой ноги	10			
4. E	Круг направо диаметром 20 метров	10			
5. H	Рабочая рысь	10			
6. B	Круг направо диаметром 20 метров, строевая рысь с постепенной отдачей поводьев.	10			
Перед B B	Постепенный набор поводьев. Рабочая рысь с продвижением вперед	10	2		
7. A	Средний шаг	10	2		
8. KXM M	Свободный шаг на длинном поводу Средний шаг	10			
9. C	Рабочая рысь	10			
10. HXK	Одна петля H–X–K	10			
11. Между K и A	Рабочий галоп с левой ноги	10			
12. B	Круг налево диаметром 20 метров	10			
13. M	Рабочая рысь	10			
14. E B	Поворот налево Поворот направо	10			
15. A X	Езда по центральной линии Остановка со среднего шага Приветствие	10			

Выезд с манежа свободным шагом. Выход у буквы А

Оценки за общее впечатление	Балл	Коеф.	Итого	Примечания
Апллюры (свобода и чистота хода)	10	2		
Импульс (желание двигаться вперед, эластичность шагов и гибкость спины)	10	2		
Повиновение (отзывчивость на средства управления, доверчивость, сбалансированность, легкость и свобода движений).	10	2		
Посадка и положение всадников (правильность и эффективность применения средств управления)	10	2		

Промежуточные баллы: _____

Максимально возможное количество баллов: 250

Ошибки: (- _____)

Общее количество баллов: _____

Имя, фамилия судьи: _____

Процент: _____

Подпись судьи: _____

Дата редакции: июль 2017 г.



Национальные летние игры Специальной Олимпиады 2017 года в Новой Зеландии



Финал

Тест по выездке (шагом–рысью–галопом) №2 уровня А

Соревнование: Выездка

Отделение 1

Имя, фамилия всадника: Майк РайанВсадник №: 999Делегация: LNW.MTUКличка лошади: Недди

Шкала оценок

10 Превосходно	9 Очень хорошо	8 Хорошо
7 Довольно хорошо	6 Вполне удовлетворительно	5 Удовлетворительно
4 Неудовлетворительно	3 Довольно плохо	2 Плохо
1 Очень плохо	0 Не выполнено	

Ошибки в прохождении маршрута:

-1	Первая	ошибка
	Вторая	ошибка
	Третья	ошибка
	Четвертая	ошибка
	Исключение	

Задание		Баллы	Коэф.	Итого	Примечания
1. А С	Въезд на рабочей рыси и прохождение по центральной линии без остановок. Езда налево	10			
2. Е	Круг налево диаметром 20 метров	10			
3. Между К и А	Рабочий галоп с левой ноги	10			
4. А	Круг налево диаметром 20 метров	10			
5. Между В и М	Рабочая рысь	10			
6. с	Средний шаг	10			
7. НХФ F	Свободный шаг на длинном поводу Средний шаг	10			
8. А	Рабочая рысь	10			
9. Е	Круг направо диаметром 20 метров	10			
10. Между Н и С	Рабочий галоп с правой ноги	10			
11. С	Круг направо диаметром 20 метров	10			
12. Между В и F	Рабочая рысь	10			
13. А X	Езда по центральной линии Остановка Приветствие	10			

Выезд с манежа свободным шагом. Выход у буквы А

Оценки за общее впечатление	Балл	Коэф.	Итого	Примечания
Апллюры (свобода и чистота хода)	10	2		
Импульс (желание двигаться вперед, эластичность шагов и гибкость спины)	10	2		
Повиновение (отзывчивость на средства управления, доверчивость, сбалансированность, легкость и свобода движений).	10	2		
Посадка и положение всадников (правильность и эффективность применения средств управления)	10	2		

Промежуточные баллы: _____

Максимально возможное количество баллов: 210

Ошибки: (- _____)

Общее количество баллов: _____

Имя, фамилия судьи: _____

Процент: _____

Подпись судьи: _____

Дата редакции: июль 2017 г.



Национальные летние игры Специальной Олимпиады 2017 года в Новой Зеландии



Финал

Тест по выездке (шагом–рысью) №1 Уровня VI и BS

Соревнование: Выездка

Отделение В-I

Имя, фамилия всадника: Майк РайанВсадник №: 999Делегация: LNW.MTUКличка лошади: Недди

Шкала оценок

10 Превосходно	9 Очень хорошо
7 Довольно хорошо	6 Вполне удовлетворительно
4 Неудовлетворительно	3 Довольно плохо
1 Очень плохо	0 Не выполнено

Ошибки в прохождении маршрута:

-1	Первая	ошибка
Вторая ошибка	-2	
Третья ошибка	4	
Четвертая ошибка	Исключение	

	Задание	Баллы	КОЭФ.	ИТОГО	Примечания
1.	A Въезд на рабочей, строевой рыси				
2.	C Езда направо				
3.	M Рабочая, строевая рысь				
4.	B Круг направо диаметром 20 метров, рабочая, строевая рысь B Движение вперед				
5.	Между В и F Средний шаг				
6.	KXM Свободный шаг на длинном поводу M Средний шаг				
7.	C Рабочая, строевая рысь				
8.	E Круг налево диаметром 20 метров, рабочая, строевая рысь E Движение вперед				
9.	A Езда по центральной линии X Остановка. Приветствие				

Выезд с манежа на свободном шаге и длинном поводу. Выход у буквы А

Оценки за общее впечатление			Примечания
Аллюры (свобода и чистота хода)		10	
Импульс (желание двигаться вперед, гибкость и эластичность шагов, и активность задних конечностей).		10	
Повиновение (внимательность и послушание, легкость и свобода движений, отзывчивость к уздечке).		10 x 2	
Навыки езды всадника. Точность выполнения задания		10 x 2	

Промежуточные баллы: _____

Максимально возможное количество баллов: 150

Ошибки: (- _____)

Общее количество баллов: _____

Имя, фамилия судьи: _____

Процент: _____

Подпись судьи: _____

Дата редакции: июнь 2017 г.



Национальные летние игры Специальной Олимпиады 2017 года в Новой Зеландии



Финал

Тест по выездке (шагом–рысью) №2 Уровня VI и BS

Соревнование: Выездка

Отделение В-I

Имя, фамилия всадника: Майк РайанВсадник №: 999Делегация: LNW.MTUКличка лошади: Недди

Шкала оценок

Ошибки в прохождении маршрута:

Первая

ошибка

10 Превосходно

9 Очень хорошо

8 Хорошо

Вторая ошибка

-2

7 Довольно хорошо

6 Вполне удовлетворительно

5 Удовлетворительно

Третья ошибка

4

4 Неудовлетворительно

3 Довольно плохо

2 Плохо

Четвертая ошибка

Исключение

1 Очень плохо

0 Не выполнено

	Задание	Баллы	КОЭФ.	ИТОГО	Примечания
1.	A X Въезд на среднем шагу Остановка. Приветствие Продолжение движения на среднем шагу				
2.	C H Езда налево Рабочая рысь, продолжение движения по манежу до А				
3.	A A F Круг налево диаметром 20 метров Рабочая рысь				
4.	F B E Средний шаг Поворот налево Езда направо				
5.	H Рабочая рысь, продолжение движения по манежу до А				
6.	A A K Круг направо диаметром 20 метров Рабочая рысь				
7.	K E-H-M Средний шаг Свободный шаг				
8.	C Рабочая рысь, продолжение движения по манежу до А				
9.	A X Езда по центральной линии Остановка. Приветствие				

Выезд с манежа на свободном шаге и длинном поводу. Выход у буквы А

При езде рысью разрешается пользоваться как учебной, так и строевой рысью.

Оценки за общее впечатление	Баллы	КОЭФ.	ИТОГО	Примечания
Аплюры (свобода и чистота хода)		10		
Импульс (желание двигаться вперед, гибкость и эластичность шагов, и активность задних конечностей).		10		
Повиновение (внимательность и послушание, легкость и свобода движений, отзывчивость к уздечке).		10 x 2		
Навыки езды всадника. Точность выполнения задания		10 x 2		

Промежуточные баллы: _____

Максимально возможное количество баллов: 150

Ошибки: (- _____)

Общее количество баллов: _____

Имя, фамилия судьи: _____

Процент: _____

Подпись судьи: _____

Дата редакции: июнь 2017 г.



Национальные летние игры Специальной Олимпиады 2017 года в Новой Зеландии



Финал

Тест по выездке (шагом) №1 Уровня CI-CS

Соревнование: Выездка

Отделение C-S

Имя, фамилия всадника: Майк РайанВсадник №: 999Делегация: LNW.MTUКличка лошади: Недди

Шкала оценок

Ошибки в прохождении маршрута:

Первая

ошибка

10 Превосходно

9 Очень хорошо

8 Хорошо

Вторая ошибка

-2

7 Довольно хорошо

6 Вполне удовлетворительно

5 Удовлетворительно

Третья ошибка

4

4 Неудовлетворительно

3 Довольно плохо

2 Плохо

Четвертая ошибка

Исключение

1 Очень плохо

0 Не выполнено

	Задание	Баллы	Баллы судьи	Примечания
1.	A X Въезд на среднем шагу Остановка, приветствие.	10		
2.	C Езда налево	10		
3.	E E Круг налево диаметром 20 метров Движение вперед	10		
4.	FXH Смена направления на среднем шагу	10		
5.	H-C-M Средний шаг	10		
6.	MXF F Свободный шаг на длинном поводу Средний шаг	10		
7.	A-K-E E Средний шаг Круг направо диаметром 20 метров	10		
8.	MXK Смена направления	10		
9.	A X Езда по центральной линии Остановка Приветствие	10		

Выезд с манежа свободным шагом. Выход у буквы A

Оценки за общее впечатление	Балл	Примечания
Посадка всадника и способность направлять лошадь.	10	X 2
Расслабленность и правильность контакта	10	X 2
Свобода и чистота хода	10	X 2
Общее впечатление	10	X 2

Промежуточные баллы: _____

Максимально возможное количество баллов: 150

Ошибки: (- _____)

Общее количество баллов: _____

Имя, фамилия судьи: _____

Процент: _____

Подпись судьи: _____

Дата редакции: июнь 2017 г.



Финал

Тест по выездке (шагом) №2 Уровня CI-CS

Соревнование: Выездка

Отделение C-S

Имя, фамилия всадника: Майк РайанВсадник №: 999Делегация: LNW.MTUКличка лошади: Недди

Шкала оценок

Ошибки в прохождении маршрута:

10 Превосходно	9 Очень хорошо	8 Хорошо	Первая ошибка	ошибка
7 Довольно хорошо	6 Вполне удовлетворительно	5 Удовлетворительно	Вторая ошибка	-2
4 Неудовлетворительно	3 Довольно плохо	2 Плохо	Третья ошибка	4
1 Очень плохо	0 Не выполнено		Четвертая ошибка	Исключение

	Задание	Баллы	Примечания
1.	A X Въезд на среднем шагу Остановка Продолжение движения на среднем шагу до C		
2.	C M-X-K K Поворот направо на среднем шагу Движение на свободном шагу Движение на среднем шагу		
3.	A Свободный шаг Продолжение движения вдоль длинной стороны до C		
4.	C Круг налево диаметром 20 метров		
5.	H-X-F Смена направления на свободном шагу		
6.	A Круг направо диаметром 20 метров		
7.	A-K-E E Средний шаг Поворот направо		
8.	B Поворот направо, продолжение движения до A		
9.	A X Езда по центральной линии Остановка со среднего шага. Приветствие		

Выезд с манежа на свободном шаге и длинном поводу. Выход у буквы A

Оценки за общее впечатление	КОЭФ.	Примечания
Аллюры (свобода и чистота хода)	X 2	
Импульс (желание двигаться свободно вперед в устойчивом темпе)	X 2	
Повиновение (послушание, доверчивость и расслабленность, отзывчивость к поводьям; должен поддерживаться легкий, но постоянный контакт с лошастью)	1	
Всадник (правильность посадки, равновесие и гармония с лошастью; эффективность использования средств управления).	X 4	

Примечания:

Максимально возможное количество баллов: 180

Промежуточные баллы: _____

Ошибки: (- _____)

Общее количество баллов: _____

Имя, фамилия судьи: _____

Процент: _____

Подпись судьи: _____

Дата редакции: июнь 2017 г.



11. ПРИЗ КАПРИЛЛИ

Соревнование	CS	CI	BS	BI	A
Приз Каприлли	Нет	Нет	Нет	Нет	Да

11.1 Общая информация (см. раздел о выездке)

11.2 Объекты и оборудование

11.2.1 Манеж должен быть аналогичен манежу для выездки, но с габаритами 20 x 60 метров.

11.2.2 Препятствия:

11.2.2.1 Препятствия 1 и 2 должны быть размещены на линии АХС так, чтобы их центры находились на расстоянии 11 м от Х.

11.2.2.2 Препятствия 1 и 2 должны иметь высоту 45 см.

11.2.2.3 Препятствия 3 и 4 должны быть размещены на линии ВХЕ на расстоянии 2,5 м от загородки манежа.

11.2.2.4 Препятствия 3 и 4 должны иметь высоту 60 см.

11.2.2.5 Препятствие 4 должно быть выполнено в виде оксера высотой 60 см и шириной не более 60 см.

11.2.2.6 Верхние жерди всех препятствий должны опираться на калабашки, установленные на опорах.

11.2.2.7 Препятствия могут быть окрашены в белый или нейтральный цвет, а также быть украшены цветами, кустами и т.д.

11.2.2.8 Минимальная ширина между опорами составляет 3 м. Максимальная ширина между опорами составляет 3,6 м.

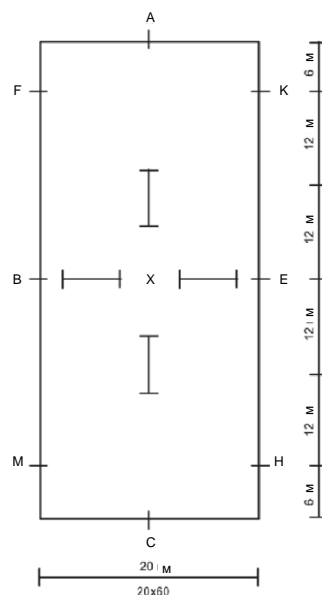

11.3 Судейство

11.3.1 Как и при выездке, за каждый элемент в тесте начисляются баллы от 0 до 10.

11.3.2 Штрафы при преодолении препятствий:

- | | |
|---------------------------|---------|
| 1) Повал препятствия | 2 балла |
| 2) Первая закидка (обнос) | 3 балла |



- | | | |
|----|----------------|---|
| 3) | Вторая закидка | 3 балла |
| 4) | Третья закидка | Исключение, хотя атлет может продолжить свое выступление до конца |
- 11.3.3 Ошибки в прохождении маршрута:
- | | | |
|----|----------------------|---|
| 1) | Первая ошибка | 1 штрафное очко |
| 2) | Вторая ошибка | 2 штрафных очка |
| 3) | Третья ошибка | 4 штрафных очка |
| 4) | Четвертая ошибка | Исключение, хотя атлет может продолжить свое выступление до конца |
| 5) | Использование голоса | 2 штрафных очка |
- 11.3.4 В судейском протоколе баллы проставляются за каждый элемент (как и при выезде) и штрафные очки вычитаются из общей суммы баллов.
- 11.4 Тесты «Приз Каприлли»
- 11.4.1 Задания атлету могут объявляться вслух/зачитываться. См. правила по объявлению заданий в разделе о выезде.
- 11.4.2 Если иного не указано, ходьба выполняется в рабочем шаге, а езда рысью с использованием строевой рыси.



Всемирные игры 2015 года в Лос-Анджелесе

Финал

Уровень А Тест «Приз Каприлли»

Соревнование: Английская верховая езда

Уровень: А

№ всадника:

Отделение:

Имя, фамилия
всадника: _____

Кличка лошади: _____

Делегация: _____

Манеж: малый (20 x 40 м)

Максимально возможное количество баллов: 200

ЗАДАНИЕ		БАЛЛЫ	ПРИМЕЧАНИЯ
1. А А К Е Н С	Въезд и немедленная остановка. Приветствие Поворот налево, продолжение движение на рабочем шагу до С		
2. Между С и М А С	Рабочая рысь до А Поворот на центральную линию, две петли путем обигания препятствия №1 слева и препятствия №2 справа Поворот налево		
3. Е В М	Полукруг влево диаметром ЕВ с преодолением препятствия №1 Рабочая рысь до С		
4. С А	Поворот на центральную линию, две петли путем обигания препятствия №2 справа и препятствия №1 слева Поворот направо		
5. Е	Полукруг вправо диаметром ЕВ с преодолением препятствия №2		
6. В F А К Е Н	Рабочая рысь до А Рабочая, учебная рысь		
7. Между Н и С М В F К Е Н С	Рабочий галоп с правой ноги Вокруг манежа до С		
8. После С	Поворот направо с преодолением препятствия №3, езда к А и обигание препятствия №1 слева		
9. Перед Н С М X X X К	Рабочая рысь Шаг Смена направления на рабочем шагу Остановка на 6 секунд Рабочий шаг		
10. А	Рабочая, учебная рысь		
11. Между М и С Н Е К А F В М С	Рабочий галоп с левой ноги Вокруг манежа до С		
12. После С	Поворот налево с преодолением препятствия №4, езда к А и обигание препятствия №1 справа		
13. Перед М С Е X	Рабочая рысь Шаг Полукруг налево диаметром ЕХ Остановка, приветствие лицом к судье и выезд с манежа на свободном шагу и на длинном поводу в точке А		
Выезд с манежа на шаг в точке А – При езде рысью можно пользоваться как учебной, так и строевой рысью, или их сочетанием.			
Оценки за общее впечатление		Баллы	Коеф.
Положение и посадка всадника		2	
Навыки езды и эффективность использования средств управления		2	
Уверенность всадника и его способность контролировать лошадь.		2	
Способность всадника направлять лошадь и точность выполнения задания.		1	

Примечания:

Промежуточные баллы: _____

Ошибки: _____

(-)

Общее количество баллов: _____

Имя, фамилия судьи: _____

Подпись судьи: _____

Дата редакции: сентябрь 2016 г.



12. КОНКУР

Соревнование	CS	CI	BS	BI	A
Конкур	Нет	Да	Нет	Да	Да

- 12.1 Общая информация: конкур – это демонстрация физических навыков езды с преодолением различных препятствий. Езда оценивается за один пройденный гит без учета времени. Всадника оценивают по навыку правильного подхода к препятствию и положению над препятствием.
Победителем становится всадник, набравший наибольшее количество баллов. Объекты и оборудование. Манеж 30 x 60 м.
- 12.2 Уровни сложности соревнования
- 12.2.1 Шаг (уровни CI): атлеты шагом проходят маршрут из 4–8 наземных жердей; оценки выставляются исходя из точности и правильности подхода к препятствию и положения над ним. Высота препятствий 15 см.
- 12.2.2 Шаг–рысь (уровни BI): атлеты шагом/рысью проходят маршрут из 6–8 наземных жердей; оценки выставляются исходя из точности и правильности подхода к препятствию и положения над ним. Всадники уровня BI проходят маршрут рысью. **МАКСИМАЛЬНАЯ ВЫСОТА ДЛЯ АТЛЕТОВ УРОВНЯ BI составляет 30 см. ВМЕСТО НАЗЕМНЫХ ЖЕРДЕЙ ИСПОЛЬЗУЮТСЯ БАРЬЕРЫ.**
- 12.2.3 Шаг–рысь–галоп (уровень A): атлеты галопом проходят маршрут из 5–8 барьеров высотой не более 60 см; оценки выставляются исходя из точности прохождения маршрута, техники прыжков, правильности подхода всадника к препятствию и положения над препятствием. **ДОЛЖНО БЫТЬ 6–8 БАРЬЕРОВ**
- 12.3 Правила соревнования
- 12.3.1 Соревнования по конкуру проводятся без учета времени.
- 12.3.2 Бичи и шпоры запрещается использовать, если не было дано специального разрешения со стороны организаторов соревнования. Запросы на использование необходимо подавать до начала соревнования.
- 12.3.3 На соревнованиях уровня A атлет после подачи судьей сигнала имеет право выполнить круг почета перед тем, как начать преодолевать маршрут.
- 12.3.4 На соревнованиях уровня A атлету разрешается выполнить круг почета после преодоления последнего препятствия до выезда с манежа.
- 12.4 Объекты и оборудование
- 12.4.1 Маршрут устанавливается в пределах огороженного манежа.
- 12.4.2 Верхние жерди всех препятствий должны опираться на калабашки, установленные на опорах.
- 12.4.3 Препятствия могут быть окрашены в белый или нейтральный цвет, а также быть украшены цветами, кустами и т.д.
- 12.4.4 Минимальная ширина между опорами составляет 3 м. Максимальная ширина между опорами составляет 3,6 м.
- 12.4.5 Жерди на маршрутах размещаются как по периметру манежа, так и по диагонали со сменой направления движения.
- 12.4.6 Центральная часть наземных жердей должна быть окрашена в другой цвет.
- 12.4.7 Маршрут должен быть опубликован задолго до начала соревнования, атлетам по возможности должен быть предоставлен шанс ознакомиться с маршрутом.
- 12.4.8 Победителем считается всадник с наибольшим количеством баллов. Преодоление каждого препятствия оценивается от 0 до 10 баллов, где 10 баллов считается наивысшим баллом (см. судейский протокол).
- 12.5 Судейство – Преодоление каждого барьера/наземной жерди оценивается по 10-балльной шкале. При оценивании акцент делается не на качествах лошади, а на положении всадника над препятствием и эффективности использования им средств управления.
- 12.5.1 Штрафы при преодолении препятствий:



Повал препятствия (уровень А)	2 балла
Повал наземной жерди (уровни В, С)	2 балла
Первая закидка (обнос)	3 балла
Вторая закидка	3 балла
Третья закидка	Исключение (атлет имеет право завершить выступление)
Преодоление наземной жерди не по центру (уровни В, С)	До 10 штрафных баллов

12.6 Ошибки положения (примеры см. в судейском протоколе)

- 12.6.1 Потеря равновесия/неправильное положение при преодолении препятствия оцениваются судьей в два штрафных балла с отражением нарушений в судейском протоколе
- 12.6.2 Неподдержание требуемого аллюра
- 12.6.3 Неэффективное использование средств управления



Всемирные игры 2015 года в Лос-Анджелесе



Финал
Конкур

Соревнование: Английская верховая езда Уровень: A Всадник №: 55
 Отделение: 21 Кличка лошади: 66-Раппи Имя, всадника: фамилия Джон Диви
 Делегация: СО, Ирландия

ШТРАФНЫЕ БАЛЛЫ:
 Первая закидка – 3 балла Повал – 2 балла
 Вторая закидка – 3 балла Каждая ошибка на маршруте – 2 балла
 Третья закидка – Исключение

ПРЕПЯТСТВИЕ	ЗАКИДКИ	ПОВАЛЫ	НЕВЕРНЫЙ МАРШРУТ	БАЛЛЫ	ПРИМЕЧАНИЯ	
1.						
2.						
3.						
4.						
5.						
6.						
7.						
8.						
9.						
10.						
Судейство						
Преодоление каждого препятствия оценивается по 10-балльной шкале. До 5 баллов за правильность подхода, положение кистей рук и положение относительно центра жерди. До 5 баллов за положение и сохранение равновесия при преодолении препятствия. Итого 10 баллов за преодоление препятствия. Ошибки в виде повала препятствия, закидок и выбора неправильного маршрута вычитаются из общей суммы баллов.					БАЛЛЫ	
					СНЯТЫЕ БАЛЛЫ	
					ВСЕГО БАЛЛОВ	

Подпись судьи: _____

Дата редакции: сентябрь 2016 г.



13. АНГЛИЙСКАЯ ВЕРХОВАЯ ЕЗДА

Соревнование	CS	CI	BS	BI	A
Английская верховая езда	Да	Да	Да	Да	Да

13.1 Общая информация

- 13.1.1 Английская верховая езда является обязательным видом, который используется в качестве предварительного теста после выбора лошадей и тренировок.
- 13.1.2 Английская верховая езда также является одним из дополнительных видов соревнований по верховой езде.
- 13.1.3 Команды всадникам подаются судьей, находящимся у манежа.
- 13.1.4 На Всемирных играх команды всадникам подаются тренером или лицом, назначенным тренером, на родной для всадника языке. Команды должны включать точный перевод слов судьи без дополнительных комментариев. Рядом с лицом, подающим команды, при необходимости может находиться переводчик.
- 13.1.5 Задания заранее не составляются. Судья сам решает, какой элемент движения, указанный в судейском протоколе, должен исполнить всадник.

13.2 Порядок проведения и ожидания от атлетов

- 13.2.1 Всадники выполняют аллюры в соответствии с уровнем, на который они подали заявку.
- 13.2.2 По усмотрению судей и организатора соревнования всадникам на выполнение могут быть предложены задания любого рода.
- 13.2.3 Любой всадник или все всадники должны быть готовы выполнить задания, соответствующие их предполагаемому уровню соревнований. Задания могут выполняться коллективно или индивидуально.
- 13.2.4 Все задания должны выполняться на ровной площадке.
- 13.2.5 Судья должен потребовать выполнить как минимум три задания.
- 13.2.6 Всадники оцениваются по посадке, умению пользоваться средствами управления и умению держать лошадь под контролем. Результаты, показанные лошадью, не должны оцениваться выше, чем методы их достижения.
- 13.2.7 Участники въезжают на площадку аллюром, объявленным судьей.
- 13.2.8 Всадники должны объехать манеж в обоих направлениях индивидуально или группой по усмотрению судьи. При езде рысью всадники должны располагаться на соответствующей диагонали. По соображениям безопасности всадникам запрещается ехать группой галопом.

13.3 Задания по английской верховой езде – Судья может выбрать любое из предложенных ниже заданий:

- 13.3.1 Всадники выполняют аллюры в соответствии с уровнем, на который они подали заявку. Коллективно выполняется езда шагом, рысью или галопом.
- 13.3.2 Переходы:
В некоторых случаях, когда атлет совершает «ошибку в прохождении маршрута», звук колокола может помешать выступлению атлета. В такие моменты судья самостоятельно решает, подавать сигнал колоколом или нет.
- 13.3.2.1 Уровень C: Свободный шаг/рабочий шаг
- 13.3.2.2 Уровень B: Шаг/рысь/шаг
- 13.3.2.3 Уровень A: Рысь/галоп/рысь или шаг/галоп/рысь
- 13.3.3 Остановка (на 4–6 секунд) с шага, рыси или галопа
- 13.3.4 Малый круг (10 м) на шагу или рыси.
- 13.3.5 Большой круг (20 м) на рыси или галопе
- 13.3.6 Выполнение восьмерки при езде шагом или рысью (круги диаметром 6–15 м)
- 13.3.7 Смена диагоналей при езде шагом или рысью.
- 13.3.8 Смена направления движения на противоположное полукругом (6 м) при езде шагом или рысью.



- 13.3.9 Выполнение серпантина при езде строевой рысью с демонстрацией смены диагоналей (для всадников уровня А).
- 13.3.10 Менка ног на галопе с демонстрацией простой менки или менки с остановкой
- 13.3.11 Выполнение восьмерки на галопе (круги диаметром 15–20 м) с правильной ноги с демонстрацией простой менки ног при перемещении от одного круга к другому.



Финал

СУДЕЙСКИЙ ПРОТОКОЛ ПО ВЕРХОВОЙ ЕЗДЕ УРОВНЯ А (ШАГ-РЫСЬ-ГАЛОП)

Соревнование: Английская верховая езда
 Отделение: 21
 Уровень: A

Дата: 20.07.2015, 14:45

Информация об атлете	Шаг	Рысь	Галоп	Остановка	Переходы	Круг	Использование средств управления	Посадка сохранение равновесия	и Умение держать лошадь под контролем	Итого	Место
№55 Джон Диви СО, Ирландия Кличка лошади: 66-Раппи											
№26 Мохамед Э. Эль-Габри СО, Египет Кличка лошади: 26-Мамбо											
№27 Энгель Ягер СО, Нидерланды Кличка лошади: 61-Тайлер											
№72 Нихам Ламнуни СО, Марокко Кличка лошади: 77-Бастер											

КАЖДЫЙ ЭЛЕМЕНТ ОЦЕНИВАЕТСЯ ПО 10-БАЛЛЬНОЙ ШКАЛЕ

Имя, фамилия судьи: _____

Подпись судьи: _____



Всемирные игры 2015 года в Лос-Анджелесе



Финал

СУДЕЙСКИЙ ПРОТОКОЛ ПО ВЕРХОВОЙ ЕЗДЕ УРОВНЯ VS И VI (ШАГ–РЫСЬ)

Соревнование: Английская верховая езда
 Отделение: 17
 Уровень: B-I

Дата: 29.07.2015, 11:40:00

Информация об атлете	Шаг	Рысь	Остановка	Переходы	Круг	Использование средств управления	Посадка и сохранение равновесия	Умение поддерживать аллюры	Итого	Место
№9 Ахмед М. Абдулла СО, Бахрейн Кличка лошади:13-Эль-Арамис										
№11 Комаил А. Аль-Могавхи СО, Бахрейн Кличка лошади: 8-Мистер Пибб										
№97 Хансуэли Броннинманн СО, Швейцария Кличка лошади:14-Дартон										
№56 Элизабет Мэйр СО, Ирландия Кличка лошади:69-Рапсоди										

КАЖДЫЙ ЭЛЕМЕНТ ОЦЕНИВАЕТСЯ ПО 10-БАЛЛЬНОЙ ШКАЛЕ

Имя, фамилия судьи: _____

Подпись судьи: _____



Финал

СУДЕЙСКИЙ ПРОТОКОЛ ПО ВЕРХОВОЙ ЕЗДЕ УРОВНЯ CS И C1 (ШАГ)

Соревнование: Английская верховая езда
 Отделение: 7
 Уровень: C-S

Дата: 29.07.2015, 10:40:00

Информация об атлете	Шаг	Свободный шаг	Остановка	Переходы	Круг	Использование средств управления	Посадка и сохранение равновесия	Умение держать лошадь под контролем	Итого	Место
№24 Амро А. Абд-аль-Магид СО, Египет Кличка лошади:42-Каллео										
№27 Дина А. Салех СО, Египет Кличка лошади:3-Дакота										

КАЖДЫЙ ЭЛЕМЕНТ ОЦЕНИВАЕТСЯ ПО 10-БАЛЛЬНОЙ ШКАЛЕ

Имя, фамилия судьи: _____
 Подпись судьи: _____



14. РАБОЧАЯ ТРОПА В АНГЛИЙСКОМ СТИЛЕ

Соревнование	CS	CI	BS	BI	A
Рабочая тропа	Да	Да	Да	Да	Да

14.1 Общая информация

- 14.1.1 Лошади во время преодоления Рабочей тропы должны продемонстрировать работу над и между препятствиями.
- 14.1.2 Лошадям запрещается выходить на манеж для Рабочей тропы до полной готовности маршрута и судей.
- 14.1.3 До старта соревнования всадникам разрешено осмотреть маршрут во время инструктажа судьи.
- 14.1.4 Разработчики маршрутов должны спланировать все маршруты и препятствия так, чтобы они исключали какие-либо потенциальные риски.
- 14.1.5 Судьи должны осмотреть маршрут до начала соревнования. Судьи имеют право изменить маршрут и исключить или заменить препятствия, которые на их взгляд являются небезопасными или непроходимыми.
- 14.1.6 Ответственность за выбор безопасных аллюров между препятствиями возлагается на судей.
- 14.1.7 Маршрут должен быть разработан таким образом, чтобы каждая лошадь могла продемонстрировать все аллюры, соответствующие ее уровню отделения.
- 14.1.8 Для оценки аллюров всех уровней у лошади должно быть достаточно пространства, чтобы выполнить на манеже езду рысью (не менее 10 м) и езду галопом (не менее 15 м).
- 14.1.9 При проведении соревнований на открытом воздухе на маршруте должны быть установлены естественные препятствия (т.е. деревья, ручьи, кусты, холмики, канавы) при условии, что они безопасны и не перекрывают доступ и обзор судье.
- 14.1.10 На соревнованиях по рабочей тропе на ноги лошадям разрешается надевать умеренно цветные нагавки и бинты.
- 14.1.11 Требуемые препятствия:
- 14.1.11.1 Всадники уровня А
- В маршрут должны входить три элемента из перечня обязательных препятствий и по крайней мере три элемента из перечня дополнительных препятствий.
 - Маршрут должен включать не менее шести и не более десяти элементов.
- 14.1.11.2 Всадники уровня CI и BI
- В маршрут должны входить три элемента из перечня обязательных препятствий.
 - Маршрут должен включать не менее пяти и не более семи элементов.
- 14.1.11.3 Всадники уровня CS и BS
- В маршрут должны входить два элемента из перечня обязательных препятствий.
 - Маршрут должен включать не менее четырех и не более шести элементов.

14.2 Судейство

- 14.2.1 Каждый всадник оценивается по умению провести лошадь по обозначенному маршруту. Предпочтение отдается лошадям, которые после соответствующего сигнала со стороны всадника правильно преодолевают препятствия.



- 14.2.2 Если у лошади уходит большое количество времени на преодоление препятствия, судья имеет право направить ее к следующему препятствию. За любую необоснованную задержку перед преодолением препятствия налагаются штрафные очки.
- 14.2.3 Отклонением от маршрута считается, если:
- 14.2.3.1 Препятствие преодолевается не в том направлении или не с той стороны.
 - 14.2.3.2 Препятствие преодолевается не так, как это предписано в схеме.
 - 14.2.3.3 Препятствие пропускается без разрешения судьи.
 - 14.2.3.4 Препятствия преодолеваются в неправильной последовательности.
 - 14.2.3.5 Всаднику не удается преодолеть препятствие в соответствии с указанием судьи.
- 14.3 Элементы рабочей тропы в английском стиле
- 14.3.1 Неприемлемые препятствия
- 14.3.1.1 Шины
 - 14.3.1.2 Животные (живые или мертвые)
 - 14.3.1.3 Шкуры
 - 14.3.1.4 Повторная посадка на лошадь после спешивания
 - 14.3.1.5 Барьеры
 - 14.3.1.6 Качающиеся, плавающие или подвижные мосты
 - 14.3.1.7 Огонь, сухой лед, огнетушители и т. д.
 - 14.3.1.8 Бревна или жерди, которые могут самопроизвольно покатиться
- 14.3.2 Обязательные препятствия
- 14.3.2.1 Переезд не менее через 4 бревен или жердей
- 14.3.2.1.1 Жерди могут устанавливаться прямой, кривой или зигзагообразной линией.
 - 14.3.2.1.2 Расстояние между жердями на маршруте должно быть:
 - Наземные жерди (лежащие) для преодоления шагом: минимум 40–50 см.
 - Наземные жерди (приподнятые) для преодоления шагом: минимум 56 см и высотой не более 30 см от земли до верхней точки элемента.
 - Наземные жерди (лежащие) для преодоления рысью: минимум 90–107 см.
 - Наземные жерди (лежащие) для преодоления галопом: минимум 2 м.
- 14.3.2.2 Препятствия для езды серпантинном на шагу, рыси или галопе.
- 14.3.2.2.1 Препятствия могут включать:
 - Оранжевые конусы
 - Стойки высотой 2 м из пластика, дерева или другого подходящего безопасного материала с основанием, не мешающим лошади преодолевать маршрут
 - Бочки или брусы
 - Растения в безопасных кадках или кашпо
 - Естественные препятствия, такие как деревья и кусты, подстриженные достаточно высоко, чтобы не создавать опасности для атлетов
- 14.3.2.3 Между препятствиями должно быть минимальное расстояние:
- 2 м для езды шагом
 - 3 м для езды рысью
 - 10 м для езды галопом



Финал

СУДЕЙСКИЙ ПРОТОКОЛ ПО РАБОЧЕЙ ТРОПЕ

Соревнование: Рабочая тропа
 Дивизион: 10
 Уровень: В-I

Дата: 31.07.2015, 9:00:00

Имя, фамилия и номер атлета	Кличка и номер лошади	Элемент										Старание	Шаг	Рысь	Галоп	Итого	Место	
		1	2	3	4	5	6	7	3	9	10							
Джон Буттиджич №38 СО, Гибралтар	28-Руби																	
Христо Йорданов Димитров №17 СО, Болгария	5-Баффи																	
Ниови Дримуси №51 СО, Греция	36-Клиренс																	
Линетт Джейн Дамблтон №42 СО, Великобритания	3-Дакота																	
Синди Кристина Гертсема №74 СО, Нидерланды	52-Рио																	
Аманда Каисса Суэйзи №121 СО, США	93-Барни																	
Глен Фрэнсиз Уимблтон №39 СО, Гибралтар	31-Альго																	

КАЖДЫЙ ЭЛЕМЕНТ ОЦЕНИВАЕТСЯ ПО 10-БАЛЛЬНОЙ ШКАЛЕ 10=Превосходно, 9=Очень хорошо, 8=Хорошо, 7=Довольно хорошо, 6=Вполне удовлетворительно, 5=Удовлетворительно, 4=Неудовлетворительно
 Старание оценивается по 5-балльной шкале 3=Довольно плохо, 2=Плохо, 1=Очень плохо, 0=Не выполнено

За каждую подсказку судьи, в каком направлении двигаться, налагается штраф в размере двух баллов

Имя, фамилия судьи: _____
 Подпись судьи: _____



15. СОРЕВНОВАНИЯ В ЗАПАДНОМ СТИЛЕ

15.1 Ковбойская верховая езда

15.1.1 Общая информация

- 15.1.1.1 Любой всадник или все всадники должны быть готовы выполнить задания, соответствующие их предполагаемому уровню соревнований. Задания могут выполняться коллективно или индивидуально.
- 15.1.1.2 Для выполнения могут быть предложены отдельные схемы, состоящие из нескольких элементов.
- 15.1.1.3 Судьи должны потребовать выполнить как минимум два задания.
- 15.1.1.4 Менять лошадь всадникам не нужно.
- 15.1.1.5 Задания объявляются публично. Для удобства схемы рекомендуется письменно указать в руководстве тренеров или опубликовать как минимум за час до начала соревнования.

15.1.2 Порядок проведения и ожидания от атлетов

- 15.1.2.1 Участники въезжают на площадку шагом или джогом и оцениваются по четырехтактному «плоском шагу», двухтактному джогу и трехтактному лоупу в зависимости от требований соревнования.
- 15.1.2.2 Участники затем выстраиваются в линию и осаживают своих лошадей по команде.
- 15.1.2.3 При лоупе лошади должны двигаться с правильной ноги.

15.1.3 Задания по ковбойской верховой езде – Судья может выбрать любое из предложенных ниже заданий:

- 15.1.3.1 Большой круг на шагу или джоге
- 15.1.3.2 Остановка
- 15.1.3.3 Смена направления движения на противоположное с остановки, шага или джога
- 15.1.3.4 Остановки с лоупа
- 15.1.3.5 Разворот на 180 градусов, разворот на задних ногах или вращение
- 15.1.3.6 Выполнение восьмерки на джоге
- 15.1.3.7 Выполнение восьмерки на лоупе с правильной ноги с демонстрацией простой менки, менки ног с остановкой или летящей менки
- 15.1.3.8 Менка ног в центре манежа с демонстрацией как минимум 3-х менок

15.1.4 Критерии оценивания ковбойской верховой езды

Рекомендации				Обязательное требование
	Хорошо	Незначительные ошибки	Серьезные ошибки	Исключение
Посадка	Удерживает равновесие Плотно сидит в седле Спина прямая	Сидит не по центру Покачивает корпусом Спина сутулая Теряет равновесие	Излишние движения корпусом Подскакивает в седле	На усмотрение судьи Падение лошади или всадника
Руки	Спокойные руки Поддерживают постоянное положение головы лошади	Неспокойные руки Ограничивают движение и вызывают сбой аллюра	Рот лошади открыт Жесткие руки Постоянное дергание руками	На усмотрение судьи Падение лошади или всадника



Ноги	Устойчивое положение ног Правильный упор в стремена Контролируемые движения Равномерный упор на широкую часть ноги Пятки ниже, чем носки	Стремена неодинаковой длины Движение ног Недостаточный упор на стремена	Столкновение с другим всадником Чрезмерное использование шпор Потеря контакта ног с седлом, стоп со стременами Касание ограждений или других всадников	На усмотрение судьи Падение лошади или всадника
Управление	Поддерживает лошадь в хорошей форме при постоянных аллюрах Умеет контролировать лошадь при неблагоприятных обстоятельствах	Сбивается с шага на джог Сбивается с джога на лоуп Не умеет держать лошадь прямо	Сбивается с джога на шаг Сбивается с лоупа на джог Непрямолнейное осаживание лошади Начинает движение не с правильной ноги	На усмотрение судьи Падение лошади или всадника
Общий внешний вид	Подходящая, хорошо подогнанная экипировка Хорошо вычищенная лошадь Чистое снаряжение	Седло не подходит всаднику по размеру Неподходящая экипировка Грязная обувь	Грязное снаряжение Неочищенная лошадь Неподстриженная лошадь	На усмотрение судьи Падение лошади или всадника
Общее впечатление	Хорошее отношение к лошади и судье Поддержание стабильной формы всадника	Снаряжение не подогнано к лошади Неумение работать в углах и у стенок манежа Соответствие лошади и всадника	Излишние команды голосом Излишняя езда по кругу Большие задержки в переходах	На усмотрение судьи Падение лошади или всадника

15.2 Западная верховая езда

15.2.1 Общая информация

- 15.2.1.1 Данное соревнование не является гонками или демонстрацией трюков, но должно проводиться в достаточно быстром темпе.
- 15.2.1.2 Западная верховая езда – это соревнование с участием хороших, чутких, воспитанных и легко управляемых лошадей.
- 15.2.1.3 Лошади оцениваются по качеству исполнения аллюров, менке ног (простой, с остановкой или летящей) и умению атлета управлять лошадью.
- 15.2.1.4 Все задания в рамках Специальной Олимпиады можно объявлять вслух/зачитывать (см. правила объявления заданий в выездке).
- 15.2.1.5 Судья выбирает схему для исполнения в соответствии с требуемым уровнем. Он также отвечает за правильность ее составления.

15.2.2 Объекты и оборудование

- 15.2.2.1 Указатели (5 штук) должны находиться по бокам манежа на расстоянии не менее 9,14 м и не более 15,24 м друг от друга (см. схемы заданий ниже).
- 15.2.2.1.1 15.2.2.1.1 На всех схемах указатели должны находиться на одной линии с указателями на противоположной стороне.
- 15.2.2.1.2 Указатели должны находиться на расстоянии не менее 4,7 м от стенки манежа.
- 15.2.2.1.3 Ширина схемы должна быть не менее 15,24 м и не более 24,38 м в зависимости от габаритов манежа.
- 15.2.2.2 Должны использоваться бревна или жерди длиной не менее 2,44 м.

15.2.3 Судейство: всадники оцениваются по следующим показателям:

- 15.2.3.1 Умение провести лошадь по обозначенному маршруту



- 15.2.3.2 Умение поддерживать постоянный аллюр, а также выполнять плавные переходы при смене аллюра и смене направления движения
- 15.2.3.3 Общее поведение
- 15.2.3.4 Умение держать поводья одной рукой
- 15.2.3.5 Отсутствие контакта рук с лошастью и седлом во время движения
- 15.2.3.6 Наиболее высоко ценится плавность движений, равномерность аллюров и умение лошади точно и свободно менять ноги (передние и задние), находясь по центру между указателями. Лошадь должна преодолеть бревно, не сбиваясь с аллюра и не меняя темпа.
- 15.2.4 Всадники оцениваются по шкале от 0 до 100, где 70 баллов рассматривается как среднее выступление.
- 15.2.4.1 Баллы за маневры начисляются или вычитаются по шкале от +1,5 до -1,5.
- Минус:
- | | |
|-----|-------------------|
| 1,5 | Чрезвычайно плохо |
| 1,0 | Очень плохо |
| 0,5 | Плохо |
| 0,0 | Средне |
- Плюс:
- | | |
|-----|--------------|
| 0,5 | Хорошо |
| 1,0 | Очень хорошо |
| 1,5 | Отлично |
- 15.2.4.1.1 Баллы за маневры ставятся независимо от штрафных баллов. Следующие действия считаются ошибками и должны соответствующим образом учитываться при начислении баллов за выполнение маневров:
- Чрезмерно открытый рот лошади
 - Самопроизвольная или преждевременная менка ног
 - Спотыкание
- 15.2.4.2 Участник наказывается штрафными баллами в следующих случаях:
- 15.2.4.2.1 Пять баллов
- Невыполнение менки ног
 - Брыкание
 - Полное неповиновение лошади
- 15.2.4.2.2 Три балла
- Невыполнение конкретного аллюра (джога или лоупа) или остановки в пределах 3 м от обозначенной в схеме области
 - Сбой аллюра на лоупе
 - Повторное объявление/зачитывание заданий
 - Невыполнение менки ног после первого темпа, но с ее завершением до следующей точки
 - Лишняя менка ног в любой точке схемы
 - Невыполнение лоупа в схеме 1 уровня А в пределах 9 метров после преодоления бревна джогом
 - Невыполнение джога в схеме 1 уровня А в пределах 6 метров после пересечения центральной линии
 - Сбой аллюра на шаге или джоге на два или более темпа
- 15.2.4.2.3 Один балл
- Сбой аллюра на шаге или джоге не более чем на два темпа
 - Сбитое или сдвинутое с места бревно
 - Невыполнение менки ног за один темп



- d) Разделение бревна (бревно оказывается между передними и задними ногами) на лоупе

15.2.4.2.4 1/2 балла

- a) Легкое касание бревна
- b) Задние ноги не отбиваются или отбиваются одновременно при менке ног
- c) Задержка в менке ног на 1/2–1 темпа

15.2.4.2.5 Участник дисквалифицируется (набирает 0 баллов) в следующих случаях:

- a) Неутвержденная экипировка или жесткое обращение с лошадью и) Отклонение от маршрута
- b) Сбитие указателей
- c) Пропуск бревна
- d) Явная закидка: остановка и осаживание лошади на 2 темпа или 4 шага передними ногами
- e) Явное неповиновение: подъем лошади на дыбы и т.д.
- f) Падение лошади или всадника
- g) Несанкционированная помощь, за исключением опасной ситуации

15.2.4.2.6 Высоко ценятся следующие элементы:

- a) Одновременная менка задних и передних ног
- b) Менка ног в обозначенной точке
- c) Точное и плавное выполнение схемы
- d) Равномерность аллюров
- e) Легкое сопровождение и контроль лошади поводьями и средствами управления
- f) Манера исполнения и посадка

15.2.5 Уровень А: Тест 1

Въезд на шаг

- Н Джог
 - К Прыжок через бревно на джог с немедленным переходом на лоуп
 - М Поворот налево и проезд поперек манежа
 - F Объезд шестов змейкой с менкой ног после каждого шеста
 - A Лоуп поперек манежа
 - H Огибание H и проезд поперек манежа с менкой ног на центральной линии
 - B Огибание B и проезд поперек манежа с менкой ног на центральной линии
 - K Прыжок через бревно на лоупе и проезд поперек манежа с менкой ног на центральной линии
 - E Огибание E и проезд поперек манежа с менкой ног на центральной линии
 - M Огибание M и проезд по центральной линии между C и K. Остановка и осаживание лошади на центральной линии.
- Подъезд к судье для получения разрешения покинуть манеж.

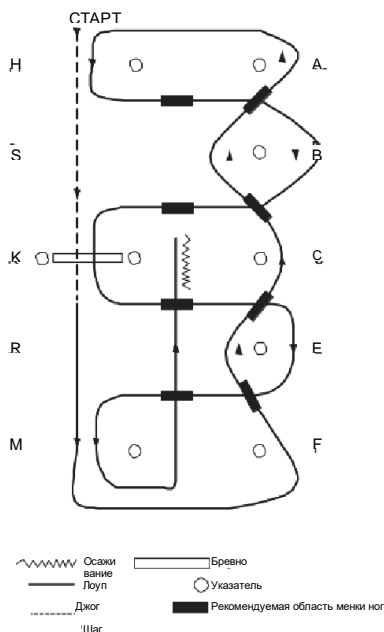



15.2.6 Уровень А: Тест 2

- A Шаг. Огибание А с поворотом направо и проезд на джоге поперек манежа с преодолением бревна Переход на лоуп.
 - S Огибание S с поворотом налево и проезд поперек манежа с менкой ног на центральной линии.
 - C Огибание C с поворотом направо и проезд поперек манежа с менкой ног на центральной линии.
 - R Огибание R с поворотом налево и проезд поперек манежа с менкой ног на центральной линии.
 - F Обход вокруг F по левой стороне, огибание змейкой букв до А с менкой ног после каждой буквы.
 - A Обход вокруг А по правой стороне, проезд поперек манежа и прыжок через бревно между Н и S на лоупе. Остановка и осаживание.
- Подъезд к судье для получения разрешения покинуть манеж.

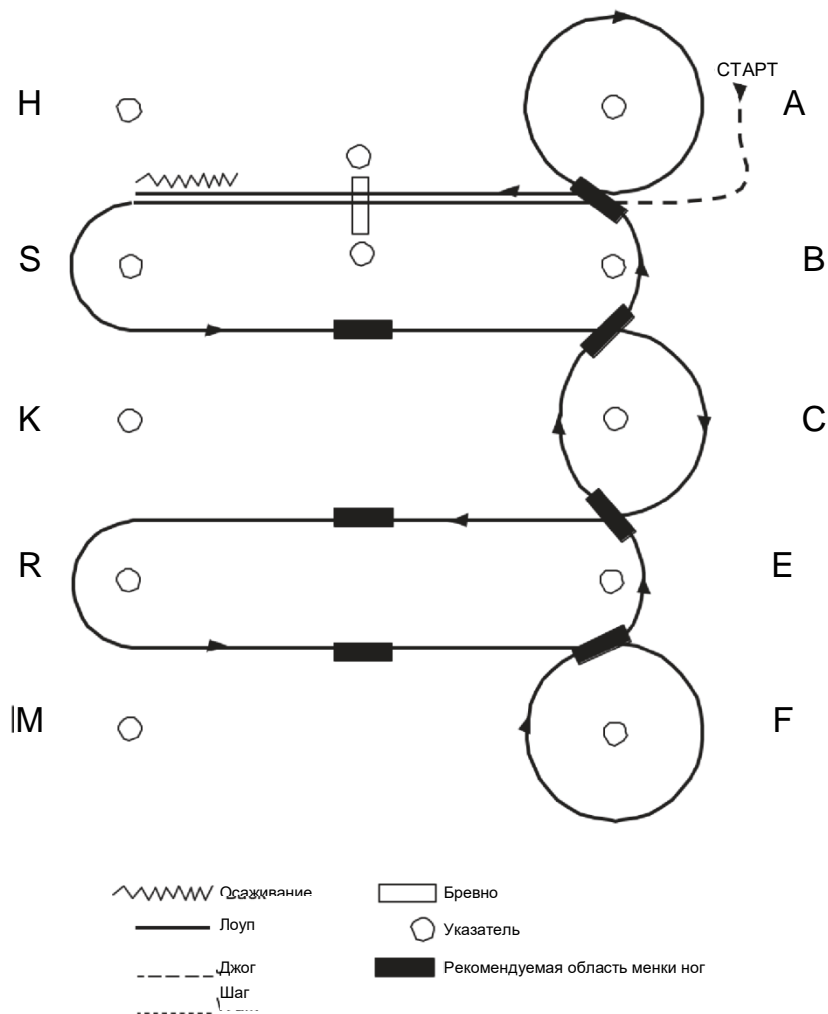



15.2.7 Уровень В: Тест 1

Въезд на шаг.

Н Шаг.

К Преодоление бревна на шагу, поворот налево и проезд поперек манежа. Переход на джог на центральной линии

С Огибание и проход змейкой до А на джог.

А Проезд поперек манежа на джог.

Н Огибание Н и проезд поперек манежа на джог.

В Огибание В и проезд поперек манежа на джог.

К Огибание К с преодолением бревна. Поворот на центральную линию. Остановка и осаживание между А и Н.

Подъезд к судье для получения разрешения покинуть манеж.

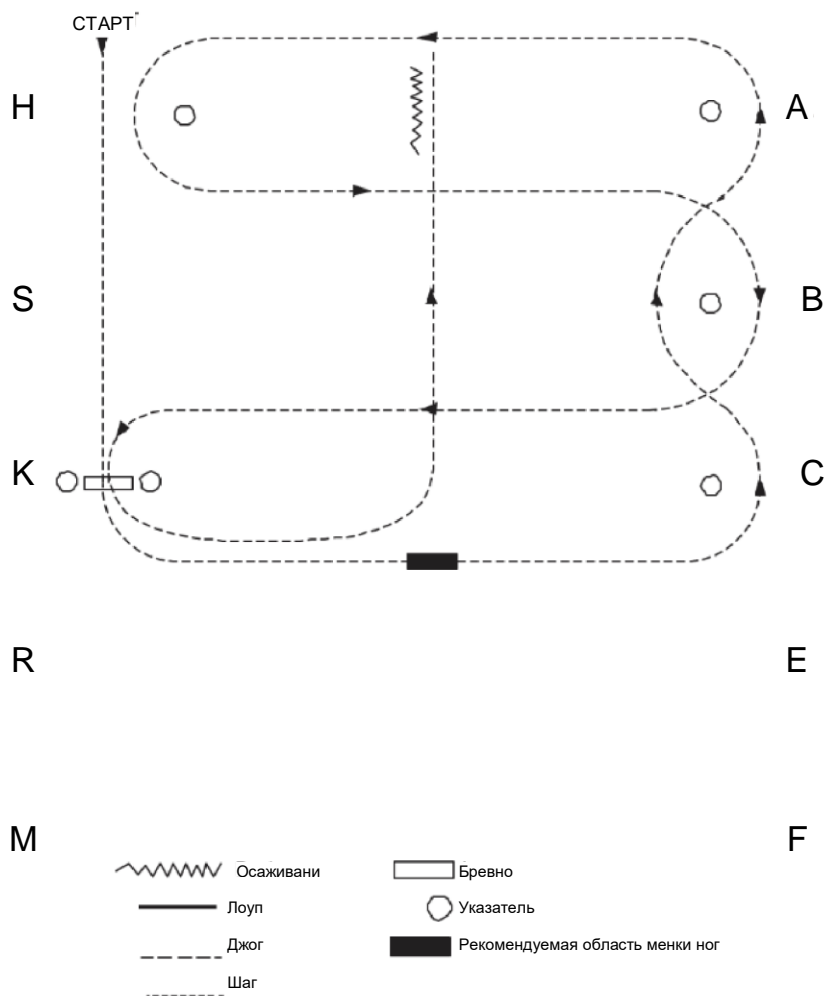



16. РАБОЧАЯ ТРОПА В ЗАПАДНОМ СТИЛЕ

Соревнование	CS	CI	BS	VI	A
Рабочая тропа	Да	Да	Да	Да	Да

16.1 Общая информация

- 16.1.1 Разработчики маршрутов должны спланировать все маршруты и препятствия так, чтобы они исключали какие-либо опасности.
- 16.1.2 Судьи должны осмотреть маршрут до начала соревнования. Судьи имеют право изменить маршрут и исключить или заменить препятствия, которые на их взгляд являются небезопасными или непроходимыми.
- 16.1.3 Ответственность за выбор безопасных аллюров между препятствиями возлагается на судей.
- 16.1.4 Организаторы должны спланировать препятствия так, чтобы их можно было безопасно преодолеть за 90 секунд.
- 16.1.5 Маршрут должен быть разработан таким образом, чтобы каждая лошадь могла продемонстрировать все аллюры, соответствующие ее уровню отделения.
- 16.1.6 Для оценки аллюров всех уровней у лошади должно быть достаточно пространства, чтобы выполнить на манеже езду рысью (не менее 10 м) и езду галопом (не менее 15 м).
- 16.1.7 При проведении соревнований на открытом воздухе на маршруте должны быть установлены естественные препятствия (т.е. деревья, ручьи, кусты, холмики, канавы) при условии, что они безопасны и не перекрывают доступ и обзор судье.
- 16.1.8 На соревнованиях по рабочей тропе на ноги лошадям разрешается надевать умеренно цветные нагавки и бинты.
- 16.1.9 Требуемые препятствия:
- 16.1.9.1 Всадники уровня А
- 16.1.9.1.1 В маршрут должны входить три элемента из перечня обязательных препятствий и по крайней мере три элемента из перечня дополнительных препятствий.
- 16.1.9.1.2 Маршрут должен включать не менее шести и не более десяти элементов.
- 16.1.9.2 Всадники уровня CI и VI
- 16.1.9.2.1 В маршрут должны входить три элемента из перечня обязательных препятствий.
- 16.1.9.2.2 Маршрут должен включать не менее пяти и не более семи элементов.
- 16.1.9.3 Всадники уровня CS и BS
- 16.1.9.3.1 В маршрут должны входить два элемента из перечня обязательных препятствий.
- b) Маршрут должен включать не менее четырех и не более шести элементов.

16.2 Судейство

- 16.2.1 Каждый всадник оценивается по умению провести лошадь по обозначенному маршруту. Предпочтение отдается лошадям, которые после соответствующего сигнала со стороны всадника правильно преодолевают препятствия. Если у лошади уходит большое количество времени на преодоление препятствия, судья имеет право направить ее к следующему препятствию.
- 16.2.2 За любую закидку перед преодолением препятствия налагаются штрафные очки.
- 16.2.3 Отклонением от маршрута считается, если:
- 16.2.3.1 Препятствие преодолевается не в том направлении или не с той стороны.



- 16.2.3.2 Препятствие преодолевается не так, как это предписано в схеме.
 16.2.3.3 Препятствие пропускается без разрешения судьи.
 16.2.3.4 Препятствия преодолеваются в неправильной последовательности.
 16.2.3.5 Всаднику не удается преодолеть препятствие в соответствии с указанием судьи.

16.2.4 За вышеуказанные ошибки всадник не получает очки за преодоление препятствия, но необязательно исключается с соревнования. Всадники с ошибками при прохождении маршрута помещаются ниже всадников, прошедших предписанный маршрут.

РЕКОМЕНДАЦИИ ПО ОЦЕНИВАНИЮ РАБОЧЕЙ ТРОПЫ В ЗАПАДНОМ СТИЛЕ

	Рекомендации			Обязательное требование
Рабочая тропа	Хорошо	Незначительные ошибки	Серьезные ошибки	Исключение
Шаг Джог/рысь Лоуп/галоп (на маршруте)	Равномерность аллюра Плавные переходы	Неравномерность аллюра Лоуп или галоп не с правильной ноги	Сбой аллюра Невыполнение объявленного аллюра	На усмотрение судьи Падение лошади или всадника
Препятствия на проверку контроля Ворота Осаживание Боковые движения Повороты на передних и задних ногах Серпантин	Плавность движений Хорошая посадка Отзывчивость лошади	Легкие касания лошади Косые боковые движения Широкая постановка Медленная реакция лошади Непрямолинейное осаживание	Сбиты приподнятые препятствия Выход за пределы ограничителей маршрута Сбой аллюра Суетливость и чрезмерное напряжение лошади Закидки	На усмотрение судьи Падение лошади или всадника
Препятствия на проверку ловкости Перешагивания Рысь или галоп Кавалетти Мосты	Внимательность Осторожность Готовность Сгибание в затылке	Легкие касания лошади Неуверенность Не удается удержать лошадь на центральных линиях	Повалы препятствий Закидки Неумение поддерживать аллюр Обнос моста	На усмотрение судьи Падение лошади или всадника
Препятствия на проверку спокойствия Пластик Кусты Растения Перенос предметов	Равномерная езда Внимательность Лошадь осторожна, но готова к действиям Сгибание в затылке Спокойствие при переносе предметов	Напряженность при преодолении препятствий Испуг при переносе предметов	Лошадь обращается в паническое бегство при преодолении препятствия Закидки	На усмотрение судьи Падение лошади или всадника

Все лошади, прошедшие маршрут чисто или с незначительными ошибками, ставят в общем зачете выше, чем лошади с серьезными ошибками

16.3 Элементы рабочей тропы в западном стиле
16.3.1 Неприемлемые препятствия

- 16.3.1.1 Шины
 16.3.1.2 Животные (живые или мертвые)
 16.3.1.3 Шкуры
 16.3.1.4 Повторная посадка на лошадь после спешивания
 16.3.1.5 Барьеры
 16.3.1.6 Качающиеся, плавающие или подвижные мосты
 16.3.1.7 Огонь, сухой лед, огнетушители и т. д.



- 16.3.1.8 Бревна или жерди, которые могут самопроизвольно покатиться
- 16.3.2 Обязательные препятствия
- 16.3.2.1 Проезд через ворота. Ворота должны быть высотой приблизительно 1,53 м и имеет задвижку на этой же высоте.
- 16.3.2.2 Переезд не менее, чем через 4 бревен или жердей.
- 16.3.2.2.1 Жерди могут устанавливаться прямыми, кривыми или зигзагообразными линиями.
- 16.3.2.2.2 Расстояние между жердями на маршруте должно быть:
- Наземные жерди (лежащие) для преодоления шагом: минимум 40–50 см.
 - Наземные жерди (приподнятые) для преодоления шагом: минимум 56 см и высотой не более 30 см от земли до верхней точки элемента.
 - Наземные жерди (лежащие) для преодоления джогом: минимум 90–107 см.
 - Наземные жерди (лежащие) для преодоления лоупом: минимум 2 м.
- 16.3.2.3 Препятствия для осаживания.
- 16.3.2.3.1 Препятствия должны находиться на расстоянии не менее 70 см друг от друга и, если они приподняты, на расстоянии не менее 75 см.
- 16.3.2.3.2 Жерди разрешается приподнимать не более чем на 60 см, и они должны устанавливаться на стандартные калабашки или устройства аналогичного типа.
- 16.3.2.3.3 Препятствия могут включать следующее:
- Въезд и осажение лошади по прямому коридору (рекомендуется для начинающих атлетов). ii. Осаживание через и вокруг по крайней мере 3-х указателей.
 - Осаживание по L, V или U-образным маршрутам, а также прямолинейным или иным схожим маршрутам.
- 16.3.3 Дополнительные препятствия
- 16.3.3.1 Препятствия для езды серпантинном на шагу, джогге или лоупе.
- 16.3.3.1.1 Препятствия могут включать:
- Оранжевые конусы
 - Стойки высотой 2 м из пластика, дерева или другого подходящего безопасного материала с основанием, не мешающим лошади преодолевать маршрут
 - Бочки или брусы
 - Растения в безопасных кадках или кашпо
 - Естественные препятствия, такие как деревья и кусты, подстриженные достаточно высоко, чтобы не создавать опасности для атлетов
- 16.3.3.1.2 Между препятствиями должно быть минимальное расстояние:
- 2 м для езды шагом
 - 3 м для езды джоггом
 - 10 м для езды лоупом
- 16.3.3.1.3 При проектировании для всадников, нуждающихся в поддержке, на манеже должно быть предусмотрено место для сопровождающих.
- 16.3.3.2 Перенос предмета с одной части манежа на другую. Пластиковые пакеты и металлические банки использовать запрещено.
- 16.3.3.3 Проезд по деревянному мосту.
- 16.3.3.3.1 Мост должен быть устойчивым.



16.3.3.3.2 Мост должен быть шириной не менее 1 м и длиной не менее 1,83 м.

16.3.3.3.3 Мост рекомендуется выполнять из фанеры толщиной 2 см с укладкой на землю. Рекомендуемые габариты: 1,22 м на 2,44 м.

16.3.3.4 Надевание и снятие с себя плаща, редингота, жилета и т.д.

16.3.3.5 Извлечение и перенос материалов из ящика.

16.3.3.6 Боковые движения.

16.3.3.6.1 Элементы могут быть приподняты не более чем на 30 см.

16.3.3.6.2 Расстояние между элементами должно быть не менее 1,06 м, если все 4 копыта лошади находятся внутри препятствия; не меньше 51 см, если внутри препятствия находятся только передние копыта; и не менее 61 см, если внутри препятствия находятся только задние копыта.

16.3.3.6.3 Боковые движения могут выполняться по L,T,V или Z-образным маршрутам, а также по прямолинейным маршрутам, и могут включать следующее:

- Повороты на задних или передних ногах
- Ограничители пространства (маршрута) для передних и задних копыт или всех 4 копыт.

16.3.3.7 Въезд в квадрат из 4 жердей (бревен) длиной не менее 1,53 м. Атлет въезжает в квадрат через обозначенную жердь, выполняет любой указанный маневр и покидает его через обозначенную жердь.

16.3.3.8 Проезд между 2 макетами лошадей стандартного размера. Макеты размещаются на расстоянии 1,83 м друг от друга и облачаются в попоны.

16.3.3.9 Проезд через хердель или под ним.

16.3.3.10 Проезд по L, V или Z-образную маршруту из наземных жердей.

16.3.3.11 Спуск в канаву или выезд из нее без помощи корды или прыжков.

16.3.3.12 Преодоление любых других безопасных препятствий для рабочей тропы

(при проектировании препятствий в расчет принимается ходовая часть лошади с расстоянием от задних до передних копыт 1,53 м). Одобрение судьей данных препятствий является обязательным.

16.3.3.13 Проезд через комбинацию из двух или более препятствий.

Схемы преодоления препятствий рысью, лоупом и шагом

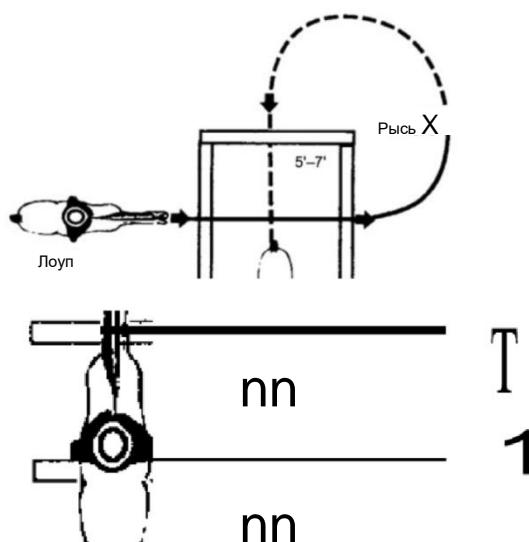



Варианты схем движения боком (4 схемы)

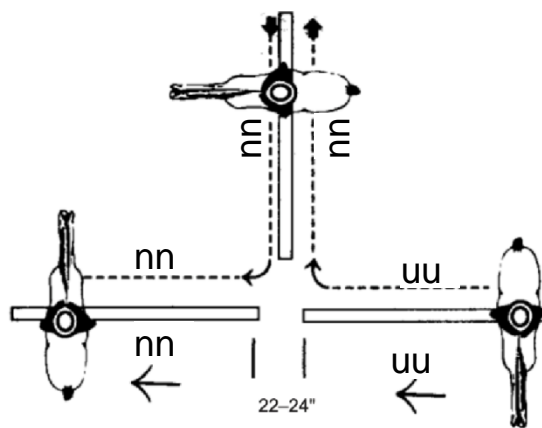
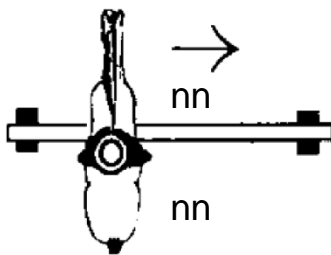
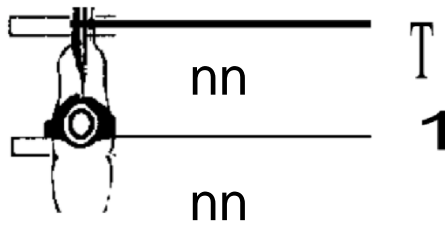
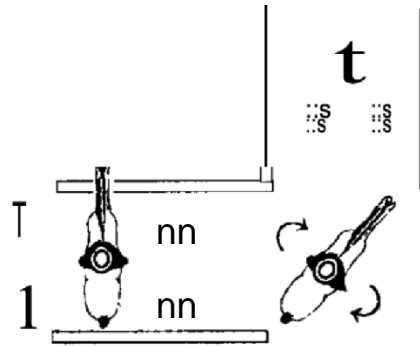



Варианты схем осаживания по L-образному маршруту

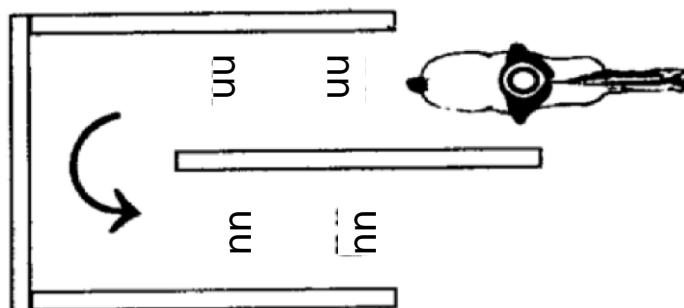
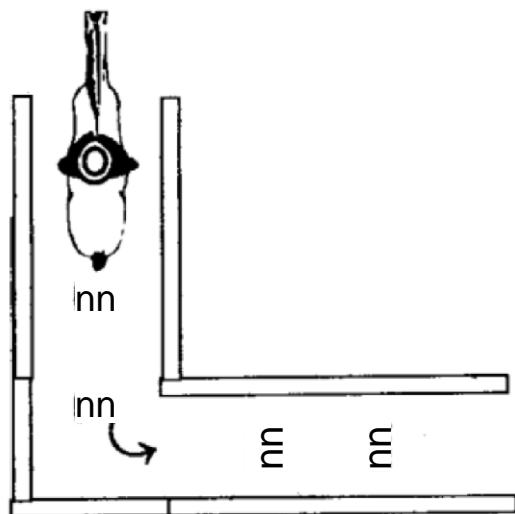



Варианты схема осаживания через три указателя и вокруг них

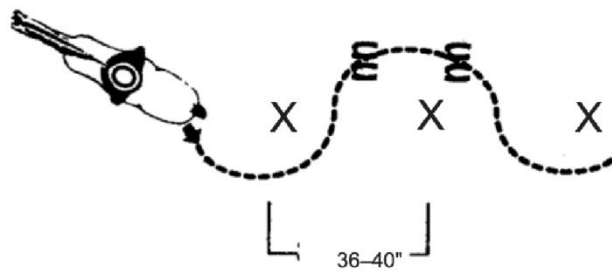
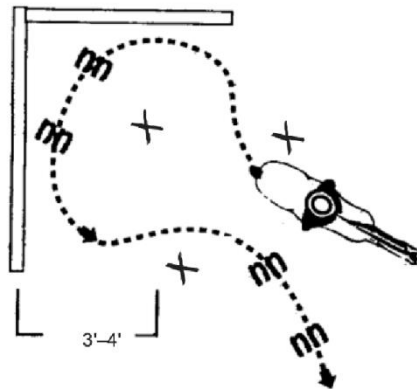
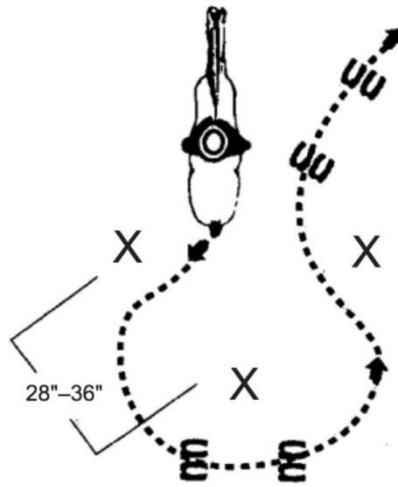



Варианты схема осаживания через три указателя и вокруг них

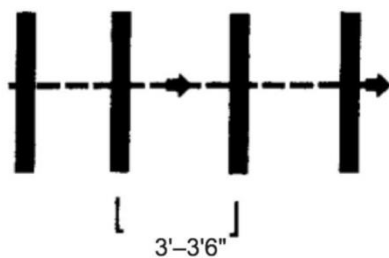
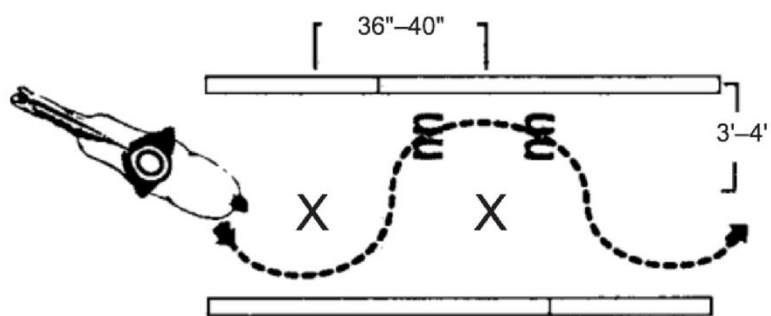

Преодоление жердей на рыси

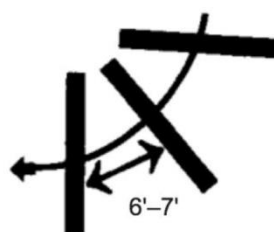

Преодоление жердей на лоупе



Преодоление на шагу

15-24"



По дуге

17. СОРЕВНОВАНИЯ В АНГЛИЙСКОМ И ЗАПАДНОМ СТИЛЕ: Раздел В: Выводка лошадей
17.1 Общая информация

- 17.1.1 В соревнованиях по выводке лошади акцент делается на умении атлета держать и сопровождать лошадь руками с соблюдением безопасности как основного требования. В данном случае лошадь является лишь инструментом для демонстрации умения выводчика.
- 17.1.2 Атлеты, демонстрирующие лошадь в западном стиле, имеют право использовать недоуздок и чомбур из кожи или нейлона. Цепные чомбуры также являются приемлемыми. Подходящей считается одежда западного стиля, включая одобренный защитный шлем.
- 17.1.3 Атлеты, демонстрирующие лошадь в английском стиле, имеют право использовать подходящую английскую узду или недоуздок из кожи или нейлона (см. правила английской верховой езды для получения информации по подходящим уздечкам). Подходящей считается одежда английского стиля, включая одобренный защитный шлем.
- 17.1.4 Во время выводки используется четвертной метод демонстрации лошади по квадрантам. Ниже для выводчиков/тренеров в качестве иллюстрации приведены рекомендации по перемещениям вокруг лошади во время проведения соревнований по выводке.
- 17.1.4.1 Лошадь следует разделить на 4 равные воображаемые части, как показано на рисунке ниже. (Примечание: квадранты для удобства пронумерованы I, II, III и IV).
- 17.1.4.1.1 Одна линия проходит по лошади прямо за холкой.
- 17.1.4.1.2 Другая воображаемая линия проходит от головы до хвоста.
- 17.1.4.2 Атлету следует перемещаться вокруг лошади следующим образом:
- 17.1.4.2.1 При нахождении судьи в квадранте I выводчик должен находиться в квадранте IV.
- 17.1.4.2.2 При переходе судьи в квадрант II выводчик должен переместиться в квадрант I.
- 17.1.4.2.3 При переходе судьи в квадрант III выводчик перемещается в квадрант IV.
- 17.1.4.2.4 Если судья перемещается в квадрант IV, выводчик возвращается снова в квадрант I.
- 17.1.4.3 Данный метод выводки используется по соображениям безопасности, так как при данном способе демонстрации выводчик может удержать заднюю часть лошади от судьи, если вдруг лошадь занервничает.
- 17.1.5 Организаторы соревнования должны опубликовать индивидуальные схемы заданий как минимум за один час до начала состязания.
- 17.1.6 При выполнении индивидуальных схем приемлемыми считаются следующие маневры:
- 17.1.6.1 Выводка на шаг или джоге/рыси
- 17.1.6.2 Осаждение по прямой или искривленной линии
- 17.1.6.3 Остановка
- 17.1.6.4 Вращение или поворот на четверть, половину или полный оборот (360 градусов)
- 17.1.6.5 Постановка в квадрат

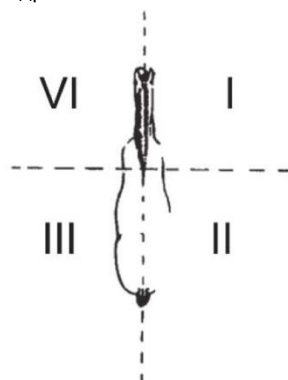



- 17.2 Порядок проведения
- 17.2.1 Вход на манеж выполняется бодрым шагом против часовой стрелки (если иное не указано судьей).
Примечание: лошадь должна быть охотно выполнить вход на шаг или рыси.
- 17.2.2 После того, как участники выстроились, судья вызывает каждого выводчика по отдельности для выводки своей лошади. При выводке лошади необходимо убедиться, что судья имеет полный, беспрепятственный обзор действий лошади.
- 17.3 Судейство
- 17.3.1 Внешний вид лошади и выводчика: 20 баллов
- 17.3.1.1 Чистка лошади
- 17.3.1.1.1 Хорошо вычищенный волосяной покров (неприемлемо наличие пыли и грязных пятен).
- 17.3.1.1.2 Области, подлежащие чистке: зоны вокруг глаз, ушей, морды, ноздрей, между ног и вокруг хвоста.
- 17.3.1.1.3 Грива, хвост, челка и волосы на холке должны быть очищены и не иметь спутанных клочков. В вышеуказанных местах также запрещается использовать украшения. По желанию выводчика грива, хвост, челка и волосы на холке могут быть заплетены в английском или западном стиле.
- 17.3.1.2 Стрижка лошади
- 17.3.1.2.1 Гриву, за исключением челки и волос на холке, разрешается подстригать ежиком.
- 17.3.1.2.2 Разрешается стричь уши с внутренней стороны.
- 17.3.1.2.3 Разрешается стричь длинные волосы на челюсти, ногах и на бабках.
- 17.3.1.3 Снаряжение
- 17.3.1.3.1 Снаряжение должно быть аккуратным, чистым и в хорошем состоянии.
- 17.3.1.3.2 При выводке в западном стиле лошади должны иметь неуздук из нейлона или кожи.
- 17.3.1.3.3 При выводке в английском стиле лошади могут иметь узду или неуздук из кожи или нейлона.
- 17.3.1.4 Внешний вид выводчика
- 17.3.1.4.1 Одежда и человек должны выглядеть чистыми и опрятными.
- 17.3.1.4.2 Одежда должна соответствовать западному стилю снаряжения.
- 17.3.1.4.3 Одежда должна соответствовать английскому стилю снаряжения. По желанию могут использоваться жакеты.
- 17.3.2 Выводка лошади по площадке: 60 баллов
- 17.3.2.1 Ведение: 40 баллов
- 17.3.2.1.1 Атлет должен вести лошадь с левой стороны, держа чомбур/поводья в правой руке
- 17.3.2.1.2 около 20–30 см от недоуздка/удила (атлетам меньших габаритов может потребоваться более длинный конец). Атлету не следует держаться за цепную часть чомбура. Штраф за данное действие начисляется по усмотрению судьи.
- 17.3.2.1.3 Атлет должен находиться слева от головы лошади на уровне ее глаз. Атлету запрещается касаться лошади руками или ногами.
- 17.3.2.1.4 Свободный конец чомбура/поводьев должен безопасно и аккуратно удерживаться левой рукой. Плотно намотанный/скрученный чомбур или поводья на левой руке является основанием для вычета баллов из общего зачета атлета.
- 17.3.2.1.5 Свободно болтающийся чомбур или поводья считается ошибкой.
- 17.3.2.1.6 При оценивании акцент должен делаться на легкости управления лошадей с минимальным воздействием чомбура/поводьев, чтобы лошадь могла держать голову в естественном положении. Лошадь должна выходить и с готовностью, свободно и спокойно выполнять упражнения на шаг и джог/рыси с минимальным воздействием со стороны атлета.



- 17.3.2.1.7 Атлету разрешается проходить между лошадью и судьей, когда судья перемещается вокруг лошади, при этом он не должен блокировать судье обзор за исключением случая, когда он ступает между лошадью и судьей. Атлет должен быстро и спокойно перейти в зону, откуда отчетливо видны лошадь и судья.
- 17.3.2.1.8 Все вращения и повороты на 90 или более градусов должны выполняться в правую сторону.
- 17.3.2.1.9 Нужно помнить, что атлета также оценивают по безопасности его действий. Атлет не должен прижиматься к участнику, находящему рядом с ним в одном ряду, или вставать непосредственно напротив него в колонне.
- 17.3.2.1.10 Если судья или инспектор манежа требует сменить положение, атлет должен сперва осмотреться и убедиться, что расположенные рядом с ним участники держат своих лошадей под контролем, и только потом начать движение.
- 17.3.2.2 Позирование: 20 баллов
- 17.3.2.2.1 При позировании атлет должен стоять лицом к лошади, но не непосредственно перед ней. Атлет должен всегда находиться в положении, из которого он/она может установить зрительный контакт с судьей.
- 17.3.2.2.2 Атлет, используя чомбур/поводья и без касаний ног лошади, должен выставить лошадь так, чтобы ее ноги находились точно под ней.
- 17.3.2.2.3 При осмотре судьей лошади атлет должен позволить лошади свободно стоять, если она приняла приемлемое положение.
- 17.3.2.2.4 Поведение атлета должно быть естественным. Во время выводки чрезмерная суетливость и подвижность неприемлемы.
- 17.3.3 Внимательность и концентрация: 20 баллов
- 17.3.3.1 Атлет должен всегда следить за положением судьи.
- 17.3.3.2 Атлет должен быть всегда сконцентрирован во время выводки лошади и не отвлекаться на людей и объекты за пределами площадки. Он/она должен(-на) не терять концентрации на протяжении всей выводки, пока соревнования не закончатся и им не будет разрешено покинуть площадку.
- 17.3.3.3 Атлет должен внимательно слушать указания судьи и инспектора манежа и быть готовым к взаимодействию с ними.
- 17.3.3.4 Атлет должен иметь деловой вид, но при этом оставаться дружелюбным и учтивым, соблюдать правила спортивного поведения по отношению к официальным представителям и другим участникам.
- 17.4 Ошибки
- 17.4.1 Плохо вычищенная, подстриженная лошадь
- 17.4.2 Неправильное положение выводчика во время осмотра или во время выводки лошади
- 17.4.3 Смена рук во время выводки, продолжительное удержание чомбура/поводья за цепь, чомбур/поводья волочатся по земле
- 17.4.4 Не удается прямо установить лошадь для осмотра или на это требуется излишнее количество времени
- 17.4.5 Непрямолинейное осаживание и ведение лошади
- 17.4.6 Маневры выполняются не рядом с обозначенными указателями
- 17.4.7 Касание лошади
- 17.4.8 Явное неповиновение лошади

18. СОРЕВНОВАНИЯ В АНГЛИЙСКОМ И ЗАПАДНОМ СТИЛЕ: ДЖИМХАНА

- 18.1 Общая информация
- 18.1.1 Снаряжение



- 18.1.1.1 Требования к седлам и уздечкам аналогичны требованиям соревнований по верховой езде.
- 18.1.1.2 Запрещенное снаряжение:
 - 18.1.1.2.1 Лассо или аркан
 - 18.1.1.2.2 Хакаморы
 - 18.1.1.2.3 Привязки
 - 18.1.1.2.4 Скользящие поводья
 - 18.1.1.2.5 Бозалы
 - 18.1.1.2.6 Проволочные, металлические или сыромятные детали, как часть кожаного подбородного ремня
 - 18.1.1.2.7 Нестандартные подковы
- 18.1.2 Проведение соревнований по джимхане
 - 18.1.2.1 Все соревнования проводятся на время. Победителем считается атлет, показавший наилучшее время.
 - 18.1.2.2 Участники стартуют внутри огороженной площадки. Им запрещено стартовать, пока не будут закрыты все ворота на замок. Ворота не разрешается открывать, пока всадник не завершит маршрут и не перейдет на шаг или остановится.
 - 18.1.2.3 Каждый атлет начинает свое выступление со старта. Отсчет времени начинается, как только нос лошади пересекает стартовую линию.
 - 18.1.2.4 Отсчет времени заканчивается, когда нос лошади пересекает линию финиша.
 - 18.1.2.5 5 секунд штрафа прибавляются к основному времени в следующих случаях:
 - 18.1.2.5.1 Повал шеста или бочки (атлету разрешается касаться шеста или бочки рукой без начисления штрафа, если шест или бочка остались в вертикальном положении).
 - 18.1.2.5.2 Каждые 3 лишних темпа объявленного аллюра в соответствии с уровнем отделения.
 - 18.1.2.6 Атлета дисквалифицируют в следующих случаях:
 - 18.1.2.6.1 Не выполнен маршрут.
 - 18.1.2.6.2 Не пересечена стартовая/финишная линия между указателями.
 - 18.1.2.6.3 Должным образом не пристегнут ремешок шлема на подбородке, когда атлет находится в манеже.
 - 18.1.2.6.4 Повторно пересечена стартовая/финишная линия после завершения маршрута.
 - 18.1.2.6.5 Чрезмерное использование кнута, хлыста или веревки по усмотрению судьи.
 - 18.1.2.7 В случае равенства баллов назначается переездка по тому же маршруту. Чтобы стать победителем в переездке, участнику необходимо пройти маршрут в пределах 5 секунд от своего первоначального результата. В противном случае снова назначается переездка.
- 18.1.3 Объекты и оборудование
 - 18.1.3.1 При возможности указатели стартовой линии или электрические таймеры должны устанавливаться на стенке манежа.
 - 18.1.3.2 Стартовая/финишная линия должна быть четко обозначена.
 - 18.1.3.3 Маршрут должен быть точно измерен.
- 18.1.4 Судейские протоколы: см. страницы ниже.



Финал

Судейский протокол: гонки-восьмерки вокруг бочек и шестов

Соревнование: _____

Отделение: _____

Дата: _____

Уровень: _____

Информация об атлете	Маршрут	Время	Штрафные секунды	Итого	Место

Маршрут: отклонение от маршрута приравнивается к дисквалификации

Имя, фамилия судьи: _____

Подпись судьи: _____



Финал

Судейский протокол: командные эстафеты

Соревнование: Командные эстафеты

Отделение: _____

Дата: _____

Уровень: **VI**

Номер команды	Имя, фамилия и номера атлетов	Маршрут	Штрафные секунды	Время	Итого	Место

Маршрут: отклонение от маршрута приравнивается к дисквалификации

Имя, фамилия судьи: _____

Подпись судьи: _____



18.2 Огибание шестов

Соревнование	CS	CI	BS	BI	A
Огибание шестов	Нет	Нет	Нет	Да	Да

18.2.1 Объекты и оборудование

18.2.1.1 На манеже должно находиться лицо, ответственное за уборку поваленных шестов. Чтобы не отвлекать и не мешать всаднику, данному лицу необходимо подождать, пока всадник удалится на достаточно далекое расстояние, и только потом быстро убрать шест.

18.2.1.2 Схема для огибания шестов включает 6 шестов, выстроенных на одной линии.

18.2.1.3 Каждый шест находится на расстоянии 6,4 м друг от друга. Первый шест находится на расстоянии 6,4 м от стартовой линии.

18.2.1.4 Шесты устанавливаются на землю с минимальной высотой 1,83 м. Диаметр основания шеста составляет не более 37 см.

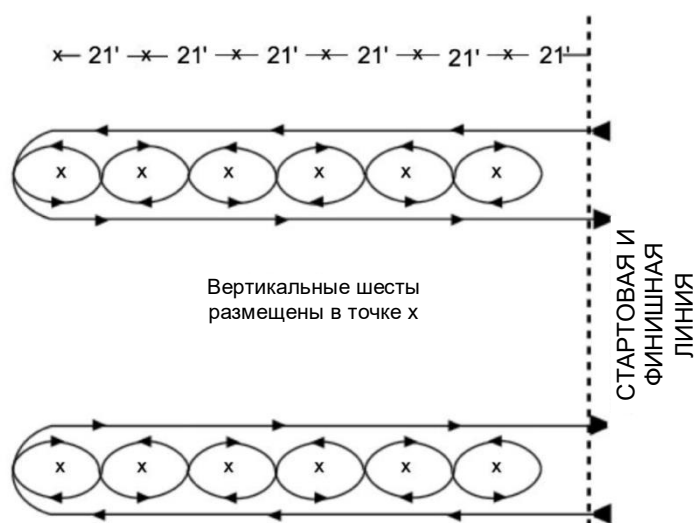

18.2.2 Прохождение маршрута: лошадь стартует слева или справа от первого шеста и выполняет оставшуюся часть маршрута в соответствии со схемой. Приведенные ниже инструкции предназначены для лошадей, начинающих маршрут с правой стороны шестов.

18.2.2.1 По сигналу судьи на старте атлет:

18.2.2.1.1 Пробегает по правой стороне шестов до последнего шеста на линии.

18.2.2.1.2 Огибает последний шест по правой стороне.

18.2.2.1.3 Змейкой поочередно проходит шесты то слева, то справа и достигает первого шеста.

18.2.2.1.4 Огибает первый шест по левой стороне.

18.2.2.1.5 Змейкой поочередно проходит шесты то справа, то слева и достигает последнего шеста.

18.2.2.1.6 Огибает последний шест по правой стороне и направляется по прямой линии вдоль шестов к финишной линии.



18.3 Гонки вокруг бочек (только для соревнований в западной стиле)

Соревнование	CS	CI	BS	BI	A
Скачки вокруг бочек	Нет	Нет	Нет	Да	Да

18.3.1 Объекты и оборудование

18.3.1.1 Три бочки устанавливаются в форме треугольника по следующим параметрам:

18.3.1.1.1 Бочки №1 и №2 устанавливаются на расстоянии 27,43 м друг от друга и 18,29 м от стартовой/финишной линии.

18.3.1.1.2 Бочка №3 устанавливается в центре (как верхняя точка треугольника) на расстоянии 32 м от бочек №1 и №2. См. схему размещения.

18.3.1.2 Если маршрут слишком велик для имеющегося пространства, схему необходимо сократить на 4,57 м по каждому параметру, пока она не будет соответствовать размерам манежа. Также необходимо оставить достаточно места между бочками и препятствиями. Расстояние от бочки №3 до финишной линии не следует уменьшать, если имеется достаточно места для остановки лошади.

18.3.1.3 При измерении площади маршрута необходимо оставить достаточно места для выполнения лошадьми поворотов.

18.3.1.4 Расстояние от стартовой/финишной линии до конца манежа должно быть не менее 13,77 м.

18.3.1.5 Стартовая/финишная линия должна быть обозначена вертикальными шестами.

18.3.1.6 Разрешается использовать яркие пластиковые или металлические бочки емкостью 55 галлонов.

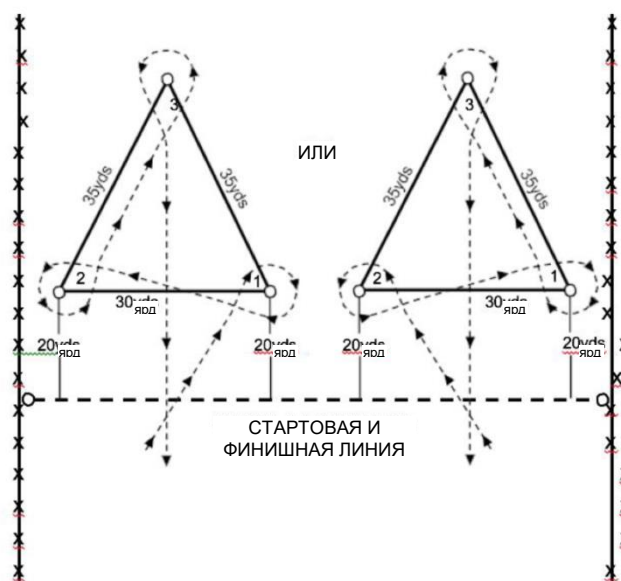

18.3.2 Прохождение маршрута: маршрут с бочками можно проходить с левой или с правой стороны. Инструкции ниже приведены для маршрута с правой стороны.

18.3.2.1 По сигналу судьи на старте атлет:

18.3.2.1.1 Направляется до бочки №1 и огибает ее с левой стороны приблизительно на 360 градусов.



18.3.2.1.2 Направляется к бочке №2 и огибает ее с правой стороны чуть больше, чем на 360 градусов.

18.3.2.1.3 Направляется к бочке №3 и огибает ее с правой стороны приблизительно на 360 градусов.

18.3.2.1.4 Затем устремляется к финишной линии, проходя между бочками №1 и №2.

18.4 Гонки-восьмерки (только для соревнований в западной стиле)

Соревнование	CS	CI	BS	BI	A
Гонки-восьмерки	Нет	Нет	Нет	Да	Да

18.4.1 Объекты и оборудование

18.4.1.1 Стартовая/финишная линия должна быть обозначена 2 вертикальными указателями, расположенными на расстоянии 6,1 м друг от друга.

18.4.1.1.1 Указатели устанавливаются с каждой стороны на расстоянии 3,5 м от центральной линии. Высота данных указателей не должна мешать работе электрического таймера.

18.4.1.2 Шест №1 и шест №2, образующие центральную линию, находятся на расстоянии 13 м от стартовой/финишной линии. Таким образом, расстояние между ними составляет 26 м.

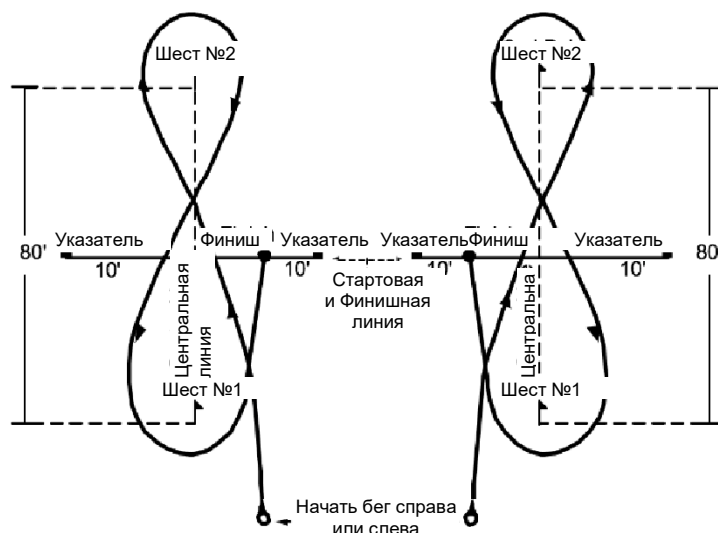

18.4.2 Прохождение маршрута: маршрут можно начинать с любого конца. Всадник имеет право начать движение по правой или по левой стороне, пока не будет выполнена восьмерка. Инструкции ниже приведены для прохождения маршрута с правой стороны.

18.4.2.1 По сигналу судьи на старте атлет:

18.4.2.1.1 Пересекая центральную линию между вертикальными указателями, подъезжает к шесту №2.

18.4.2.1.2 Огибает шест №2 с правой стороны.

18.4.2.1.3 Направляется к шесту №1.

18.4.2.1.4 Огибает шест №1 с левой стороны, завершая восьмерку.

18.4.2.1.5 Заканчивает маршрут, пересекая стартовую/финишную линию.

18.4.2.2 Дисквалификация:

18.4.2.2.1 Участник не пересек стартовую/финишную линию между указателями перед огибанием шеста №2.



18.4.2.2.2 При подходе к шесту №1 участник не пересек стартовую/финишную линию между указателями после огибания шеста №2.

18.4.2.2.3 Участник сбил указатель стартовой/финишной линии.

18.5 Командные эстафеты

Соревнование	CS	CI	BS	BI	A
Командная эстафета	Да	Да	Да	Да	Да

18.5.1 Общая информация

- 18.5.1.1 На соревнованиях уровня А езда галопом не применяется. Выступление данных атлетов во время командной эстафеты выполняется на рыси.
- 18.5.1.2 Команды в соответствующем отделении должны состоять из равного количества всадников: 2, 3 или 4. Организаторы соревнования должны указать это в информации по заявке или в руководстве тренеров.
- 18.5.1.3 Две соревнующиеся команды могут ехать одновременно, если это не угрожает безопасности атлетов.
- 18.5.1.4 Таймер включается, как только нос первой лошади пересекает стартовую линию.
- 18.5.1.5 Время останавливается, когда нос последней лошади команды пересекает финишную линию.
- 18.5.1.6 Эстафетные палочки использовать запрещено. Всадники начинают движение, когда нос предыдущей лошади пересекает линию.
- 18.5.1.7 Если соревнования проводятся с коневодом, он должен держаться за линию носа лошади. Если коневод в какой-либо момент оказывается перед линией носа, всадник обязуется выполнить круг на шагу перед тем, как продолжить свое участие в соревновании.
- 18.5.1.8 Всадники без команды могут войти в нее по жребию.

18.5.2 Объекты и оборудование

- 18.5.2.1 В зависимости от схемы длина маршрута в общей сложности должна составлять 30 м для отделения всадников, выступающих на шагу (уровни CI/CS), и 50 м для отделения всадников, выступающих на рыси (уровни A/BI/BS).
- 18.5.2.2 В схему эстафет могут включаться гонки вокруг бочек, шестов, гонки-восьмерки или простые гонки по прямой линии.

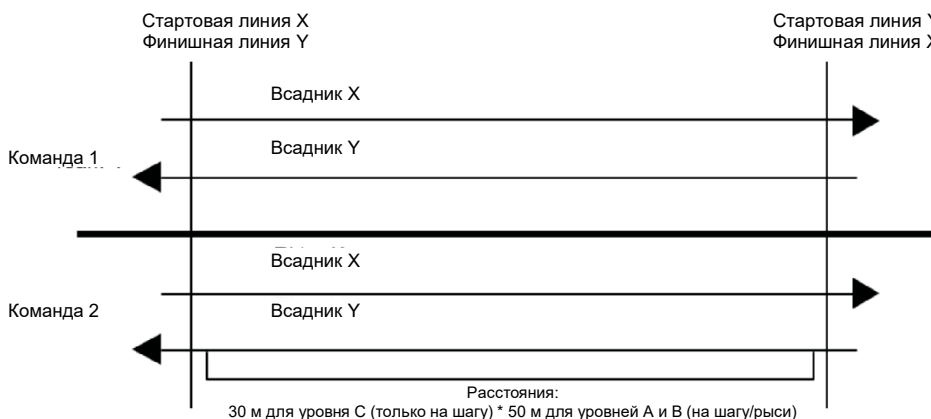

**19. ГРУППОВЫЕ СОРЕВНОВАНИЯ: командные выступления для 2-х и 4-х всадников**

- 19.1 Общая информация
 - 19.1.1 Используется малый манеж для выездки с буквами в качестве указателей для всадников.
 - 19.1.2 Разрешается использовать снаряжение английского или западного стиля. При этом при выборе уздечек и седел необходимо соблюдать требования соответствующих соревнований по верховой езде.
 - 19.1.3 Шлемы и обувь должны соответствовать общим правилам по экипировке.
 - 19.1.4 Одежда атлетов должна соответствовать требованиям безопасности.
 - 19.1.5 В случае использования костюмов они не должны подвергать атлета или лошадь опасности. Все костюмы необходимо носить во время тренировок, чтобы лошадь и всадник могли привыкнуть к ним до начала соревнования.
 - 19.1.6 Указания схемы могут зачитываться вслух в соответствии с правилами выездки и западной езды.
- 19.2 Судейство: максимально возможное количество баллов – 200
 - 19.2.1 Команда (лошади и всадники): максимум 35 баллов
 - 19.2.1.1 Костюмы = 5
 - 19.2.1.2 Единообразие = 10
 - 19.2.1.3 Внешний вид = 10
 - 19.2.1.4 Поведение = 10
 - 19.2.2 Выступление: максимум 130 баллов
 - 19.2.2.1 Общее впечатление = 80
 - 19.2.2.2 Скорость = 10
 - 19.2.2.3 Синхронность = 10
 - 19.2.2.4 Соблюдение дистанции = 10
 - 19.2.2.5 Точность = 10
 - 19.2.2.6 Положение = 10
 - 19.2.3 Эффекты: максимум 35 баллов
 - 19.2.3.1 Гармония движений = 20
 - 19.2.3.2 Специальные эффекты (музыка/реквизит и т.д.) = 15
- 19.3 СОСТАВ КОМАНДЫ
 - 19.3.1 В состав команды могут входить всадники из разных отделений, при этом всадники во время командного соревнования должны выступать в соответствии с квалификацией своего отделения.
 - 19.3.1.1 Всадников отделения С нельзя принуждать или разрешать ездить рысью/джогом.
 - 19.3.1.2 Всадников отделения В нельзя принуждать или разрешать ездить галопом/лоупом.
 - 19.3.1.3 Всадники отделения А не должны ездить галопом/лоупом.
- 19.4 Тема выступления может быть подчеркнута соответствующей музыкой или костюмами:
 - 19.4.1 Дизайн костюма не должен ограничивать свободу движения атлетов и обзор окружающего пространства.
 - 19.4.2 Безопасность должна быть на первом месте. Атлеты ни в коем случае не должны быть пристегнуты к лошади или седлу.
 - 19.4.3 Костюмы лошадей не должны ограничивать свободу движений и обзор окружающего пространства. Свисающих или свободных костюмов следует избегать.
 - 19.4.3.1 Тренировки необходимо проводить в костюмах.
 - 19.4.3.2 Рекомендуется проехать весь маршрут в костюмах, чтобы дать лошади возможность увидеть костюмы со всех сторон.



20. ГРУППОВЫЕ СОРЕВНОВАНИЯ: командные эстафеты юнифайд-спорта

- 20.1 Команды в эстафетах юнифайд-спорта могут состоять из 2 или 4 всадников.
- 20.2 Во время соревнований в команде всегда должен быть 1 атлет и 1 атлет-партнер (2 атлета и 2 атлета-партнера в команде из 4 человек). При несоблюдении данного правила команде засчитывают техническое поражение.
- 20.3 Допускаются отделения всадников, выступающих на шагу и рыси.
- 20.4 См. правила командных эстафет на соревнованиях по джимхане.

21. ГРУППОВЫЕ СОРЕВНОВАНИЯ: командные выступления юнифайд-спорта

- 21.1 Команды в командных выступлениях юнифайд-спорта могут состоять из 2 или 4 всадников.
- 21.2 Во время соревнований в команде всегда должен быть 1 атлет и 1 атлет-партнер (2 атлета и 2 атлета-партнера в команде из 4 человек). При несоблюдении данного правила команде засчитывают техническое поражение.
- 21.3 См. правила командных выступлений выше.



22. Приложения

Приложение А: Карточка атлета

Личная карточка всадника конно-спортивных соревнований



Должны быть внимательно заполнены все пункты данной формы. Заполняется инструктором/тренером и физиотерапевтом.

(Заполняется НА КОМПЬЮТЕРЕ или печатными буквами РУЧКОЙ)

[] [] [] [] [] [] [] [] [] []										[] [] [] [] [] [] [] [] [] []										[]	
Фамилия										Имя										Инициал отчества	
[] [] []			[] [] []			[] [] []			[] [] []			[] []		[] []		[] []					
Возраст			Рост			Вес			Пол			<input type="checkbox"/> Мужчина		<input type="checkbox"/> Женщина							
[] [] [] [] [] [] [] [] [] []										[] [] [] [] [] [] [] [] [] []											
Стиль снаряжения:										Национальность:											
[] [] [] [] [] [] [] [] [] []										[] [] [] [] [] [] [] [] [] []											
Наименование делегации										[] []											
										Регион СО											

Указать виды соревнований (не более 3) в соответствии с уровнем, проставив знак «Х» в соответствующих ячейках

Соревнование	CS	CI	BS	BI	A
Английская верховая езда					
Западная верховая езда					
Рабочая тропа в английском стиле					
Рабочая тропа в западном стиле					
Конкур					
Командные эстафеты					
Командное выступление для 2-х или 4-х всадников					
Соревнования по выводке лошадей недоуздом/уздечкой	Нет		Нет		
Выездка	Нет		Нет		
Приз Каприлли	Нет	Нет	Нет	Нет	
Огибание шестов	Нет	Нет	Нет		
Скачки вокруг бочек	Нет	Нет	Нет		
Гонки-восьмерки вокруг стоек	Нет	Нет	Нет		
Западная верховая езда	Нет	Нет	Нет		

Данные об инструкторе/тренере

[] [] [] [] [] [] [] [] [] []										[] [] [] [] [] [] [] [] [] []										[]		[]	
Фамилия										Имя										Инициал отчества		Пол: М/Ж	
[] []																							
Адрес																							
[] [] [] [] [] [] [] [] [] []					[] [] [] [] [] [] [] [] [] []					[] [] [] [] [] [] [] [] [] []													
Город					Штат/провинция					Страна													
[] []																							
Почтовый адрес																							
[] []																							
Номер телефона (включая код страны/региона и удобное для разговора время)																							
Наличие сертификата Специальной Олимпиады										<input type="checkbox"/> Да <input type="checkbox"/> Нет													



22.1 Приложение В: Карточка лошади

КАРТОЧКА ЛОШАДИ

Кличка _____ Возраст _____

Темперамент _____

Рост _____ Спина: Узкая _____ Стандартная _____ Широкая _____

Аллюры

Шаг: Ровный _____ Свободный _____

Учебная рысь: Очень ровная _____ Свободная _____

Строевая рысь: Ровная _____ Эластичная _____ Свободная _____

Галоп: Ровный _____ Свободный _____

Джог: Очень ровный _____ Свободный _____

Чередующийся аллюр: Очень ровный _____ Свободный _____

Управление поводьями: Легкое _____ Среднее _____ Тяжелое _____

Посадка на лошадь:

Обычная _____ С ramпы _____ Со ступенек _____ Подъемом _____

Нестандартное оборудование (другие седла, стремена, поясной ремень и др.): Да _____ Нет _____

Присутствие коневода, сопровождающих: Да _____ Нет _____

Реакция на хлыст: сильная _____ обычная _____ слабая _____

Привыкшая к цветным препятствиям: Да _____ Нет _____

Перечень соревнований:

Выездка Да _____ Нет _____

Приз Каприлли Да _____ Нет _____

Конкур Да _____ Нет _____

Джимхана Да _____ Нет _____

Соревнования на пони Да _____ Нет _____

Другое _____

Норов _____

ФИО и подпись _____



22.2 Приложение С: Глоссарий по английском верховой езде

- 22.2.1 «В поводу» – Лошадь «в поводу» идет на легкий контакт с поводьями (средствами управления), без сопротивления, принимая челюстью и затылком движения рук всадника, и движется вперед на поводе. Лошадь «в поводу» имеет гибкую спину, не сопротивляется при переходах и остается послушной.
- 22.2.2 Переходы – это смена аллюра и скорости. Смену следует выполнять быстро, плавно, но не резко. Лошадь должна легко контактировать с рукой всадника, оставаться спокойной и поддерживать правильное положение своего тела.
- 22.2.3 Остановка – При остановке лошадь должна стоять внимательно, неподвижно и прямо, при этом ее вес должен быть равномерно распределен по всем четырем ногам, т.е. обе пары ног должны быть симметрично расположены относительно друг друга.
- 22.2.4 Диагонали — В строевой рыси лошадь переставляет ноги диагональными парами: всадник встает под вынос внешней передней ноги и опускается под вынос внутренней передней ноги.
- 22.2.5 Менка ног – В галопе внутренней передней ногой считается нога, с которой начинается темп. При смене всадником направления движения лошадь должна поменять свою переднюю ногу или выполнить менку ног одним из следующих способов:
- 22.2.5.1 Менка с остановкой – менка ног, при которой лошадь останавливается и затем незамедлительно пускается в галоп с новой ноги.
- 22.2.5.2 Простая менка – менка ног, при которой лошадь переходит на шаг или рысь, а затем пускается в галоп с другой ноги. При этом должно быть не более чем 3–4 темпов шага или рыси.
- 22.2.5.3 Летящая менка – менка ног, при которой лошадь меняет ноги во время одного темпа галопа. При этом задние и передние ноги должны меняться одновременно.
- 22.2.6 Смена направления движения на противоположное – это смена движения в направлении, противоположном стенке манежа.
- 22.2.6.1 При смене направления изгиб корпуса лошади должен следовать новой линии движения.
- 22.2.6.2 Лошадь должна оставаться гибкой и следовать командам средств управления, не меняя аллюра, ритма или скорости.
- 22.2.6.3 В строевой рыси всадник должен продемонстрировать смену ног по диагонали.
- 22.2.6.4 В галопе лошадь должна продемонстрировать смену передних ног.
- 22.3 Одежда
- 22.3.1 Короткий, темный редингот для верховой езды.
- 22.3.2 Однотонная, предпочтительно белая рубашка для верховой езды или рубашка оксфордского стиля с длинными или короткими рукавами.
- 22.3.3 Галстук.
- 22.3.4 Бриджи или брюки для верховой езды.
- 22.3.5 По желанию могут использоваться перчатки.
- 22.3.6 При неблагоприятной погоде атлетам разрешается носить стандартный дождевик и чехлы от дождя для головных уборов.
- 22.3.7 При жаре более 26 градусов судьи могут позволить атлетам выступать без рединготов.
- 22.3.8 Сапоги с каблуками.
- 22.3.9 Одобренный шлем.
- 22.4 Снаряжение
- 22.4.1 Трубуется любой тип седла английского стиля.
- 22.4.2 Разрешается носить с собой один хлыст или кнут длиной 1 метр.
Хлыст разрешается использовать только с согласия владельца лошади, который должен подтвердить, что лошадь привыкла к применению хлыста. Если у всадника слабые ноги, ему следует выделить легко управляемую лошадь или лошадь, привыкшую к хлысту.



22.5 Стремена

22.5.1 Стремена безопасности не являются обязательными, если всадник носит соответствующие сапоги.

22.5.2 Всадники должны брать с собой на соревнования свои собственные стремяна безопасности и кожаные изделия, если не было указано иного организаторами, в информации по заявке или в руководстве тренеров до начала соревнования.

22.6 Уздечки

22.6.1 Обязателен к использованию обычный, мексиканский, ганноверский или ирландский капсюль.

22.6.2 Требуются трензельные удила.

22.6.3 Все удила должны быть гладкими и прочными.

22.6.4 Все части удила, которые помещаются в рот лошади (т.е. грызла), могут быть выполнены из 2 или более металлов.

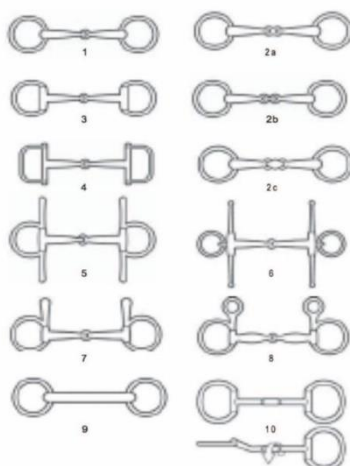

Разрешается использовать следующие трензельные удила:

1. Трензель со свободными кольцами
2. Трензель (а, b, с) с сочленением в грызле с округленной серединой
3. Трензель с яйцевидными кольцами
4. Скаковой трензель с D-образными кольцами
5. Трензель с яйцевидными кольцами и усиками (Фульмера)
6. Трензель с усиками и свободными кольцами
7. Трензель только с верхними усиками
8. Трензель с висящими усиками
9. Прямой трензель
10. Трензель с вращающимся грызлом

22.7 Посадка всадника

22.7.1 Всадник должен выглядеть профессионально. Посадка и руки должны быть легкими и гибкими. Всадник должен создавать впечатление, что он/она способен(-на) взять ситуацию под контроль даже в чрезвычайной обстановке.

22.7.2 Основная посадка:

- Глаза смотрят вперед
- Плечи развернуты
- Верхняя часть корпуса прямая, но не напряженная или прогнутая
- Носки должны находиться под углом, наиболее подходящим для конституции тела всадника
- Пятки вниз
- Икра и бедра должны касаться лошади и находиться немного за подпругой
- Широкая часть ступни должна быть на стремях (стремя не должно быть привязано к подпруге)

22.7.3 Положение рук

- Руки должны быть слегка разведены и находиться чуть впереди над холкой лошади с пальцами под углом 30 градусов внутрь от вертикали, образуя прямую линию от рта лошади до локтя всадника.



- Метод удержания поводьев произвольный, свободный конец поводьев может находиться на любой из сторон.
- Все поводья должны подбираться одновременно.

22.8 Посадка в движении:

- 22.8.1 На шагу, учебной рыси и галопе корпус должен находиться по вертикали или быть наклонен на несколько градусов от нее.
- 22.8.2 При строевой рыси корпус должен быть наклонен вперед или находиться по вертикали.
- 22.8.3 На галопе и во время преодоления препятствий корпус должен быть наклонен вперед или находиться по вертикали.

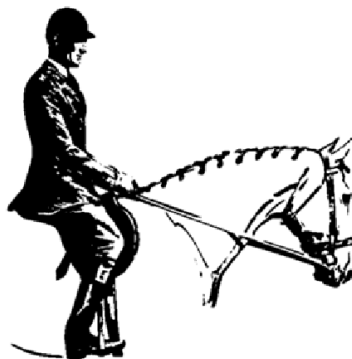

22.9 Приложение D: Глоссарий по западной верховой езде

- 22.9.1 Менка ног – В лоупе внутренней передней ногой считается нога, с которой начинается темп. При смене всадником направления движения лошадь должна поменять свою переднюю ногу или выполнить менку ног одним из следующих способов:
- 22.9.1.1 Менка с остановкой – менка ног, при которой лошадь останавливается и затем незамедлительно пускается в галоп с новой ноги.
- 22.9.1.2 Простая менка – менка ног, при которой лошадь переходит на шаг или рысь, а затем пускается в галоп с другой ноги. При этом должно быть не более чем 3–4 темпов шага или рыси.
- 22.9.1.3 Летящая менка – менка ног, при которой лошадь меняет ноги во время одного темпа галопа. При этом задние и передние ноги должны меняться одновременно.
- 22.9.2 Джог: медленная рысь, используемая в соревнованиях западного стиля.
- 22.9.3 Лоуп: медленный галоп, используемый в соревнованиях западного стиля.
- 22.9.4 Смена направления движения на противоположное – это смена движения в направлении, противоположном стенке манежа.
- 22.9.4.1 При смене направления изгиб корпуса лошади должен следовать новой линии движения.
- 22.9.4.2 Лошадь должна оставаться гибкой и следовать командам средств управления, не меняя аллюра, ритма или скорости.
- 22.9.4.3 В лоупе лошадь должна продемонстрировать смену передних ног.

22.10 Одежда

- 22.10.1 Брюки/джинсы
- 22.10.2 Рубашка с воротником и длинным рукавом традиционных цветов
- 22.10.3 Ремень, продетый через петли
- 22.10.4 По желанию могут использоваться шейные платки, косынки, галстуки боло, чапы и перчатки.
- 22.10.5 Чапы запрещены на всех соревнованиях по джимхане и выводке лошадей.
- 22.10.6 Шляпу западного типа можно носить по желанию поверх одобренного шлема.
- 22.10.7 Рекомендуются сапоги или ботинки с плоской подошвой и каблуками.
- 22.10.8 По желанию могут использоваться шпоры.

22.11 Снаряжение

- 22.11.1 Седла



- 22.11.1.1 Седло должно подходить всаднику.
- 22.11.1.2 Седло может быть более плоским или углубленным и иметь высокую или низкую заднюю луку.
- 22.11.1.3 К стандартному седлу западного стиля запрещается что-либо добавлять или убирать, что могло бы помешать свободно свисать стременам.
- 22.11.1.4 Требуется стремени безопасности.
- 22.11.2 Удила и уздечки
- 22.11.2.1 Стандартное удило западного стиля с щечками имеет максимальную общую длину 21 см. Щечки могут быть фиксированными или свободными.
- 22.11.2.2 Грызло должно состоять из металлического стержня диаметром от 75 мм до 3 см и может быть как цельным, так и сочлененным.
- 22.11.2.3 Ничто, кроме подпруги, прикрепленной к центру удила, не должно выступать из-под горизонтальной части грызла.
- 22.11.2.4 Надъязычные дуги должны быть не более 9 см.
- 22.11.2.5 Поводья должны быть прикреплены к каждой щечке.
- 22.11.2.6 Разрешается использовать кожаный подбородочный ремень или цепочку при условии, что они не менее 1 см шириной и плоско ложатся под челюсть лошади.

Приемлемые удила

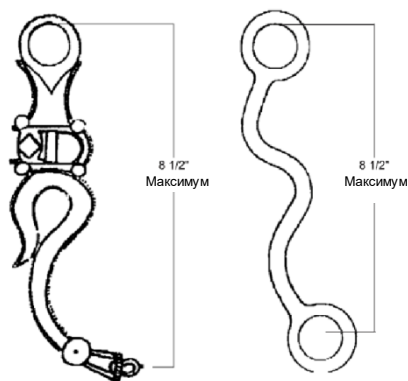

Приемлемые подбородочные ремни



22.12 Посадка всадника

- 22.12.1 Всадники оцениваются по посадке, положению рук, выступлению лошади, взаимодействию лошади и всадника, а также по их соответствию друг другу.
- 22.12.2 Основная посадка:
- 22.12.2.1 Посадка тела должна быть комфортной, ненапряженной и гибкой.
- 22.12.2.2 Всадник должен сидеть по центру седла. Ноги должны свисать вертикально вниз так, чтобы можно было по ним через середину плечевого и тазобедренного сустава провести прямую линию от уха до внешней стороны пятки.
- 22.12.2.3 Стремена должны быть достаточно короткими, чтобы пятки оказались ниже носка, имелся легкий изгиб в коленном суставе и носок находился строго под коленом.
- 22.12.2.4 Опора на стремени должна выполняться широкой частью ноги.
Внимание следует обращать на ширину стремян, которая может варьироваться в седлах западного стиля. При широких стремянах может создаться впечатление, что нога удобно сидит, хотя на деле масса распределяется равномерно, только когда упор делается на широкую часть ноги.
- 22.12.2.5 Руки держатся непринужденно и свободно, плечи развернуты и опущены. Плечевая часть рук находится параллельно корпусу. Руки должны быть согнуты в локтях, образуя прямую линию от локтя ко рту лошади.



- 22.12.3 Руки:
- 22.12.3.1 Управлять поводьями необходимо только одной рукой, при этом менять данную руку нельзя, за исключением выступления на рабочей тропе, когда руки менять можно для преодоления препятствия.
 - 22.12.3.2 Поводья держать необходимо одной рукой, за исключением случаев, когда на лошади используются хакаморы или удила, требующие применения двух рук для езды.
 - 22.12.3.3 Рука, удерживающая поводья, должна находиться над лукой и как можно ближе к ней. Взятие рукой луки или свернутого аркана налагается штрафом.
 - 22.12.3.4 При использовании разъединенных поводьев их концы должны свисать со стороны управляющей руки, при этом между поводьями разрешается держать палец. Однако, если концы разъединенных поводьев находятся в нерабочей руке, вставлять палец между поводьями запрещается.
 - 22.12.3.5 При использовании поводьев ромал вставлять палец между поводьями запрещено.
 - 22.12.3.6 Положение нерабочей руки является произвольным, при этом рука не должна касаться лошади и снаряжения и должна всегда непринужденно висеть вдоль тела всадника.
 - 22.12.3.7 Чтобы поводья не болтались, а также для регулировки длины, всаднику разрешается держать поводья ромал или концы разъединенных поводьев нерабочей рукой при условии, что данная рука будет находиться в не менее 41 см от управляющей руки.
- 22.12.4 Посадка в движении:
- 22.12.4.1 Всадник должен ездить учебной, а не строевой рысью (если иное не указано в правилах к конкретному уровню отделения).
 - 22.12.4.2 При лоупе всадник должен прижиматься к седлу.
 - 22.12.4.3 Все движения на лошади должны выполняться с едва заметным применением средства управления. Смещение массы тела в седле нежелательно.

